



ARCHIVED - Archiving Content

Archived Content

Information identified as archived is provided for reference, research or recordkeeping purposes. It is not subject to the Government of Canada Web Standards and has not been altered or updated since it was archived. Please contact us to request a format other than those available.

ARCHIVÉE - Contenu archivé

Contenu archivé

L'information dont il est indiqué qu'elle est archivée est fournie à des fins de référence, de recherche ou de tenue de documents. Elle n'est pas assujettie aux normes Web du gouvernement du Canada et elle n'a pas été modifiée ou mise à jour depuis son archivage. Pour obtenir cette information dans un autre format, veuillez communiquer avec nous.

This document is archival in nature and is intended for those who wish to consult archival documents made available from the collection of Public Safety Canada.

Some of these documents are available in only one official language. Translation, to be provided by Public Safety Canada, is available upon request.

Le présent document a une valeur archivistique et fait partie des documents d'archives rendus disponibles par Sécurité publique Canada à ceux qui souhaitent consulter ces documents issus de sa collection.

Certains de ces documents ne sont disponibles que dans une langue officielle. Sécurité publique Canada fournira une traduction sur demande.

Canadian *La Revue des* **Chiefs de**

Police

Chief Magazine *du Canada*

2008

Conference

**Better diversity management
through partnership**

August 24-27, Montreal

Conférence

2008

**En partenariat pour mieux gérer
la diversité 24 au 27 août, Montréal**

Plus:

**A National Framework for Progressive Policing
Un cadre national pour une police progressiste**

Total Access_



PUBLIC SAFETY COMMUNICATIONS: NEVER WAS THE JOB TOUGHER.

You need access to both voice and data communications — *NOW*.

You need access to interoperability with multiple local, county, state and even federal agencies, on different vendor systems and frequencies — *NOW*.

You need access to multiple information databases — *NOW*.

Tyco Electronics' M/A-COM VIDA networks provide that access, today, on a single public-safety-grade IP network. Supported technologies include P25 Phase 1 (with a clear transition path to Phase 2), as well as other trunked and conventional systems.

With a nearly 70 year heritage in public safety radio, no one can match Tyco Electronics' 10-plus years of experience in hardened, mission critical, end-to-end IP radio networks. And it is fact that no one has fielded more state- and countywide IP-based communications systems.

M/A-COM VIDA IP networks: Voice, Interoperability, Data and Total Access. *NOW*.

For more information: 1-800-368-3277 • www.macom-wireless.com

© 2008 Tyco Electronics Corporation



Powerful, proven & easy to use

INTIME SCHEDULING SOFTWARE FOR LAW ENFORCEMENT



When it comes to solving tough scheduling problems, we know there's no such thing as a one-size-fits-all solution. We have products and modules tailored for all your public safety needs, from enterprise to desktop.

ISE Scheduling & Reporting: Right Person, Right Place, Right Time

Notifications: Fast, Easy & Automated Emergency Callouts

Employee Self-Serve: User Access via Internet or Intranet

Employee Certifications: Tracking, Storing & Compliance

Overtime Management: Integration with Work Schedules

"In keeping with our commitment to continue to be one of the most modern and progressive agencies, we selected InTime for its best in class technology and superior flexibility."

Ventura Police Department

877-603-2830

CANADA

#1410-1188 West Georgia Street
Vancouver, BC, Canada V6E 4A2

T: 604-713-8585 or toll free: 1-877-603-2830
E: info@intimesoft.com

USA

3888 Sound Way, P.O. Box 9754
Bellingham, WA, USA, 98227-9754

T: 1-877-603-2830



TACTICAL ELECTRONICS



THE PCSS1 PROVIDES ULTIMATE FLEXIBILITY FOR TACTICAL TEAMS -- THERE ARE NO DIMENSIONAL BATTERY BELT PAGES OR EXTERNAL CABLES!! MULTIPLE "CLICK-CHANGE" EXTENSIONS, FLEXIBLE ROTATING CAMERA HEADS, AND INNOVATIVE WIRELESS TECHNOLOGY MAKE THE PCSS1 ESSENTIAL FOR YOUR TEAM. LIGHTWEIGHT AND DURABLE, OUR POLE CAMERAS ARE USED WORLD-WIDE BY TREND SETTING LAW ENFORCEMENT AND MILITARY GROUPS.

WIRELESS POLE CAMERA

PCSS1



TACTICALELECTRONICS.COM
 (1) 866.541.7996
 (1) 918.249.8328



Wrist-Mounted Monitor
 W: 5.75" H: 3.38" D: 1.94"
 2.5" LCD SCREEN



PCSS1

- COMPLETELY WIRELESS
- 3.0 LBS. WITH CAMERA HEAD ATTACHED
- "CLICK-CHANGE" CONNECTIONS - EXTENDABLE OVER 30 FEET
- 8+ HOURS OF OPERATION WITH FOUR 3V LITHIUM BATTERIES
- ROTATING CAMERA FACE TO ENSURE PROPER VIEWING ORIENTATION
- FLEXIBLE NECKS ALLOW CAMERA HEADS TO BE MANIPULATED TO VARIOUS POSITIONS
- WEAVER MOUNTS ARE STANDARD FOR ADDITIONAL LIGHT SOURCES
- PCSS1 KIT INCLUDES:
 - COLOR CAMERA HEAD WITH 8 IR LEDs
 - BW CAMERA HEAD WITH 10 IR LEDs
 - A WIRELESS WRIST MOUNTED MONITOR OR HANDHELD MONITOR



CONTENTS/CONTENU

Spring/Summer • Printemps/Été 2008

COLUMNS/CHRONIQUES

- 7 **Message from the President/
Message du président**
*By Deputy Director General Steven Chabot/Par Directeur
général adjoint*
- 47 **Calendar of Events/
Calendrier des événements**



2008 Conference Spotlight:

BETTER DIVERSITY MANAGEMENT THROUGH PARTNERSHIP

Pleins feux sur la conférence 2008 :

EN PARTENARIAT POUR MIEUX GÉRER LA DIVERSITÉ

- 11 **Message from our 2008 Conference Hosts/
Message des organisations hôtes
pour la Conférence de 2008**
- 14/15 **Better Diversity Management through
Partnership/
En partenariat pour mieux gérer la diversité**
*By/par Christiane Bégin et Julie Martin
(Sûreté du Québec)*
- 21 **Conference Highlights/
Saillants de la conférence**
- 22 **Trade Show Floor Plan/
Plan de la salle**
- 23 **Exhibitors List/
Liste des exposants**
- 24 **Thank you to our 2008 Conference Sponsors!
Merci aux commanditaires de notre congrès 2008 !**



FEATURES/ARTICLES VEDETTES

- 25 **On the Governance Horizon:
A National Framework for Progressive Policing in Canada/
Gouvernance :
Un cadre national pour une police progressiste au Canada**
By/par Norm Taylor
- 29 **Symposium on Systemic Response to Threats and
Intimidation Towards Justice Officials/
Symposium sur la lutte à l'intimidation et aux menaces
aux intervenants de l'application de la loi**
By/par Claude Girard
- 33 **CACP Sponsored National Workshop Moves
Interoperability Forward/
Un atelier national commandité par l'ACCP fait avancer
l'interopérabilité**
By/par Lance Valcour
- 39 **ISIS 2008 Looks Far and Wide for Solutions to Policing
Capacity/
ISIS 2008 : À la recherche de solutions à la capacité
policière**
By/par Norm Taylor
- 41 **WHOIS: Changes to Personal Information on the Dot-ca
Search Tool and Implications for Law Enforcement/
WHOIS : Les modifications apportées à l'accès aux
renseignements personnels sur l'outil de recherche WHOIS
point-ca auront des implications pour l'application de la
loi**
By/par Sheila Barrows
- 49 **Index to Advertisers/
Index des annonceurs**



Cover photo/Photo de couverture © Andres/Dreamstime.com

Canadian Police Chief Magazine/La Revue des chefs de police du Canada is published three times per year for the Canadian Association of Chiefs of Police/Association canadienne des chefs de police, 582 rue Somerset St. W., Ottawa, ON K1R 5K2, tel. (613) 233-1106 fax (613) 233-6960 by Naylor (Canada), Inc., 2 Bloor St. W., Suite 2001, Toronto, ON, M4W 3E2, tel. 1-800-665-2456, fax 1-800-709-5551, www.naylor.com



©2008 Naylor (Canada), Inc. All rights reserved. The contents of this publication may not be reproduced by any means, in whole or in part, without the prior written consent of the publisher.

©2008 Naylor (Canada), Inc. Tous droits réservés. Le contenu de cette publication ne peut être reproduit, en tout ou en partie, de quelque façon que ce soit, sans la permission écrite de l'éditeur.



PUBLISHED JUNE 2008/CCP-T0208/7323

PUBLISHER/ÉDITEUR : Robert Phillips

PROJECT MANAGER/CHEF DE PROJET : Kim Davies

EDITOR/RÉDACTRICE : Lisa Gordon

SALES MANAGER/DIRECTEUR DES VENTES : Derek Kuzina

SALES REPRESENTATIVES/REPRÉSENTANTS DES VENTES :
Book Leader: Robyn Mourant; Angela Campbell; Angela Caroyannis;
Brian Hoover; Candace Dyck; Dawn Stokes; Lana Taylor; Wayne Jury

LAYOUT/MISE EN PAGE : Lexie Smart

ADVERTISING ART/CONCEPTION DE LA PUBLICITÉ : Julius Muljadi

Canadian Publication Mail Agreement #40064978

PROTECT THEM ASK THE RIGHT QUESTIONS



Quickly sending the RIGHT on-scene information to responding officers and updating it in real-time can help save lives. That's what the Police Priority Dispatch Protocol System® does better than any other. When your team takes a 9-1-1 call using ProQA® dispatch software, you can be confident that both your new and veteran dispatchers are doing it RIGHT and that responding officers are receiving the information they need to protect themselves and the citizens around them.

We agree with what master mathematician Claude Shannon said in 1963:
“Information is the reduction of uncertainty”
ProQA® Dispatch Software—reducing uncertainty for over 29 years

**Priority
Dispatch**

800-811-0047
www.dispatchsmarter.com

ask the *right* question. get the *right* answers. send the *right* information.

EXECUTIVE/COMITÉ EXÉCUTIVE

President/Président

Directeur général adjoint/Deputy Director
General Steven Chabot
Sûreté du Québec

Past President/Ex-président

Chief Jack Ewatski (Rtd.)
Winnipeg Police Service

Vice-Presidents/Vice-présidents

Chief Frank Beazley
Halifax Regional Police Service

Directeur Adjoint Jean-Guy Gagnon
Service de Police de la Ville de Montreal

Chief Calvin Johnston
Regina Police Service

Chief Tom Kaye
Owen Sound Police Service

**Secretary-Treasurer/Secrétaire-
trésorier**

Commissioner Julian Fantino
Ontario Provincial Police

**BOARD OF DIRECTORS/
DIRECTEURS**

Federal/Fédéraux

Deputy Commissioner Raf Souccar
Royal Canadian Mounted Police

**British Columbia/Colombie-
Britannique**

Chief Constable Paul Shrive (Rtd)
Port Moody Police Department

Alberta

Chief Mike Boyd
Edmonton Police Service

Saskatchewan

Chief Terry Coleman (Rtd)
Moose Jaw Police Service

Manitoba

Deputy Commissioner Darrell Madill
Royal Canadian Mounted Police

Ontario

Chief Armand La Barge
York Regional Police

Quebec/Québec

Acting Directeur Mario Harel
Service de Police de Gatineau

**New Brunswick/Nouveau-
Brunswick**

Chief Earl Campbell
Miramichi Police Force

Nova Scotia/Nouvelle-Écosse

Chief Charles Rushton
Amherst Police Department

PEI/L'île du Prince-Édouard

Chief Paul Smith
Charlottetown Police Service

**Newfoundland & Labrador/Terre-
Neuve et Labrador**

Chief Joe Browne
Royal Newfoundland Constabulary

First Nations/Premières Nations

Chief Brian Rupert
Treaty Three Police Service

By Deputy Director General / Par le directeur général adjoint
Steven Chabot



A Statistics Canada Report, *Canada's Ethnocultural Mosaic, 2006 Census*, released in April 2008, highlighted the steady growth in visible minority populations in Canada – from 4.7% in 1981 to 16.2% of the total population in 2006. Several major centres already have significantly higher visible minority populations – visible minority groups account for 42.9% of Toronto's population, 41.7% of Vancouver's population, and 16.5% of Montreal's population. Projections are that Canada's visible minority population will continue to grow much more quickly than the non-visible majority population and could, by 2017, account for 20% of Canada's total population. This growth has, and will continue to have, significant impacts and implications for the delivery of policing services and for human resources in police organizations.

We would be remiss, however, if we addressed diversity strictly from a demographic perspective. Age, gender, sexual orientation, and disabilities can all impact not only how we deliver services, but also our recruiting and retention. A survey of young people, conducted by Ipsos Reid for the Police Sector Council, draws our attention to the primary factors they consider in making career choices – 44% identified work-life balance as a key consideration; 38% identified this as one of their top three factors. Successfully engaging and integrating these young people into our work environments requires considerably different strategies than engaging baby boomers.

Un rapport de Statistique Canada intitulé : *La mosaïque ethnoculturelle du Canada, Recensement de 2006*, publié en avril 2008, révèle la croissance rapide de la population des minorités visibles au Canada, passant de 4,7% de la population totale en 1981, à plus de 16% en 2006. Plusieurs des principaux centres urbains connaissent déjà une hausse significative des minorités visibles dans leur population – les groupes des minorités visibles comptent pour 42,9% de la population de Toronto, 41,7% de la population de Vancouver et 16,5% de celle de Montréal. Les projections démographiques actuelles indiquent que la croissance des minorités visibles au Canada sera nettement plus rapide que celle de la majorité et pourrait, en 2017, compter pour 20% de la population totale. Il s'agit d'un phénomène marquant qui continuera d'imprimer des changements significatifs, tant dans nos dessertes policières que dans la gestion des ressources humaines de chacune de nos organisations.

Il serait cependant imprudent de considérer la diversité strictement en termes de perspective ethnoculturelle. L'âge, le sexe, l'orientation sexuelle ou le handicap ont également des impacts importants, non seulement sur notre façon de desservir notre clientèle, mais également sur nos pratiques de recrutement et de maintien en emploi. Une étude d'Ipsos Reid réalisée pour le Conseil sectoriel de la police attire notre attention vers les principaux facteurs considérés par les jeunes dans leur choix de carrière. Au total, 44% d'entre eux mentionnent que l'équilibre travail /

continued on page 8

suite à la page 8

Discussing and working through challenges like these with police leaders across the country led us to recognize that we cannot solve these problems alone. We must identify and pursue partnerships and work collaboratively to value and capitalize on our differences, both internally and in our communities. Discussions like these motivated us to develop the 2008 Annual Conference professional development program around the theme "Better Diversity Management through Partnership." We've engaged experts in the field to share leading practices and challenge our thinking about what we need to do to continue to provide superior, equitable workplaces and services for all. It promises to be an interesting and informative program.

We would be remiss, however, if we addressed diversity strictly from a demographic perspective.

I invite you to join us in Montreal August 24-27, 2008 for the conference. We are looking forward to hosting topical professional development sessions, a large trade show, lively social events, and to sharing the history and culture of Montreal with you and your families. Register now at www.cacpconference.ca!

We look forward to seeing you in Montreal!

Sincerely,



Steven Chabot, President

Il serait cependant imprudent de considérer la diversité strictement en termes de perspective ethnoculturelle.

famille représente un élément clé ; 38% l'identifient même comme étant l'un des trois facteurs déterminants. C'est donc dire que l'embauche puis l'intégration des jeunes générations dans nos environnements de travail nécessitent des stratégies de gestion tout à fait différentes que celles qui prévalent actuellement.

Pour les leaders policiers que vous êtes, force est de reconnaître que ce défi de la gestion de la diversité et ce, pour toutes les régions canadiennes, ne pourra être mieux abordé que dans le partage des expériences et des solutions. Nous devons profiter de toutes les opportunités de partenariat qui nous sont offertes pour connaître, mettre en valeur et puis capitaliser sur la force des différences, tant à l'interne qu'auprès de nos différentes communautés. C'est dans cet esprit que le développement du programme professionnel de la Conférence annuelle de 2008 a été conçu, autour du thème En partenariat pour mieux gérer la diversité. Nous avons consulté des experts de ce champ de recherches et d'expertises pour partager avec nous leurs visions et leurs pratiques, de façon à nous guider pour offrir à nos membres un lieu de travail favorisant l'épanouissement professionnel et à nos communautés, les services qu'ils

sont tous en droit d'attendre de nous.

Je vous invite donc à Montréal, du 24 au 27 août prochain, pour notre Conférence annuelle. Je souhaite sincèrement que ce programme professionnel constituera une excellente opportunité de réfléchir ensemble et de participer au développement de nos organisations. Par ailleurs, un très imposant salon des exposants vous attend également, de même que plusieurs opportunités de réjouissances. C'est la ville de Montréal, son histoire, sa culture et toute sa diversité qui vous accueille cette année, vous et vos familles. Pour vous enregistrer maintenant : www.cacpconference.ca !

Au plaisir !



Steven Chabot, président

DDP Weapon Storage



Dasco

346 Orenda Road Brampton, ON, L6T 1G1

PH: (905)792-7080 FAX: (905)792-9166

TOLL FREE: (800)387-2468

www.ddp-iwsp.com

Email: info@ddp-iwsp.com





ACTIVE

DIGITAL EDITION
ACTIVE



See the **digital edition** of
Canadian Police Chief Magazine
at www.cacp.ca (under “Publications”).

**Pour lire ce numéro de la Revue des
chefs de police du Canada en ligne, voir
www.cacp.ca et cliquer sur << Publications >>.**

Conference

© GRANDMAISONC | DREAMSTIME.COM

Message from the 2008 CACP Annual Conference Host Organizations

Dear Colleagues,

Montreal extends to you a warm welcome to the 2008 Annual Conference of the Canadian Association of Chiefs of Police. The Association des directeurs de police du Québec (ADPQ), the Royal Canadian Mounted Police (RCMP), the Service de police de la Ville de Montréal (SPVM) and the Sûreté du Québec (SQ) are indeed pleased to invite you to join them at this event.

This year's conference theme is "Better diversity management through partnership." More than ever, the challenge of diversity management is of paramount concern to Canadian police forces. While our gathering is taking place in Montreal, the conference theme is unquestionably significant for each one of us, regardless of where we live.

Montreal is at once a modern city and one that is deeply attached to its varied history and French culture. Its summertime ambiance is sure to delight all conference participants. Moreover, the city is ideally located and the entire range of conference activities will take place in a pleasant, stimulating environment. We are convinced that Quebec's biggest city will serve as the perfect backdrop to the further development of ties with all of our Canadian colleagues.

We all want the 2008 CACP Annual Conference to be a memorable one and hope that you will attend the event from August 24 to 27, 2008.

continued on page 12

Message des organisations hôtes pour la Conférence de 2008

Bonjour à tous,

Montréal vous ouvre grand ses portes afin de vous accueillir lors de la prochaine Conférence annuelle de l'Association canadienne des chefs de police. C'est avec beaucoup de plaisir et d'enthousiasme que l'Association des directeurs de police du Québec (ADPQ), la Gendarmerie royale du Canada (GRC), le Service de police de la Ville de Montréal (SPVM) et la Sûreté du Québec (SQ) unissent leurs voix pour vous inviter à se joindre à eux.

Cette année, notre Conférence s'organise autour du thème « En partenariat pour mieux gérer la diversité ». Plus que jamais, ce défi de la gestion des différences reste d'actualité pour tous nos services policiers canadiens. Si Montréal est notre point de rendez-vous, le thème de cette Conférence est sans conteste significatif pour chacun d'entre nous, quelque soit l'endroit où nous vivons.

Montréal, cité à la fois moderne mais grandement attachée à la richesse de son histoire et de son caractère culturel français, ne manquera pas de charmer tous les participants par son ambiance estivale. De surcroît, il s'agit d'une ville qui offre une situation exceptionnelle, favorisant le déroulement de l'ensemble des activités du congrès dans un cadre agréable et stimulant. Nous sommes persuadés que la métropole du Québec saura créer les conditions idéales pour tisser des liens encore plus étroits et plus solides entre tous nos collègues canadiens.

suite à la page 12





*We look forward
to seeing you there!*

Eric trusts us to keep him safe.

So can you.

Whether dodging traffic getting to the scene or staying visible while on the job, Whelen has strobe, halogen, LED and generation 3.5 Super-LED™ lighting technology to keep you safe. Even under the most extreme conditions and situations.



Full Size & Mini Lightbars



Dash & Deck Lighting



Directional Lightheads & Compartment Lighting



360° Beacons



Traffic Advisors™



Power Supplies, Flashers, Electronic Siren Systems & Speakers



We offer more visual and audible signals that exceed SAE, California Title XIII, FMVSSA and AMECA certifications than any other manufacturer.

WHELEN
ENGINEERING COMPANY, INC.

Route 145, Chester, CT 06412
860-526-9504 Fax 860-526-4078
www.whelen.com

Engineers for the
Emergency Warning Industry

Yves Morency

President, Association des directeurs de police du Québec

Line Carbonneau

Commanding Officer, C Division, Royal Canadian Mounted Police

Yvan Delorme

Director, Service de police de la Ville de Montréal

Normand Proulx

Director General, Sûreté du Québec



Forts de notre souhait commun de faire du congrès de l'ACCP de 2008 un événement plus que mémorable, nous vous attendons très nombreux chez nous, du 24 au 27 août prochain.

*Au plaisir
de vous y
rencontrer!*

Yves Morency

Président, Association des directeurs de police du Québec

Line Carbonneau

Commandante - Division C, Gendarmerie royale du Canada

Yvan Delorme

Directeur, Service de police de la Ville de Montréal

Normand Proulx

Directeur general, Sûreté du Québec

BMW Motorrad

**Authorities and
Special Vehicles
R 1200 RT**



**The Ultimate
Riding Experience.™**

Mobility for every mission.

Very few motorcycles have been so well thought-out for authority and special vehicles requirements than the BMW R 1200 RT. The variety of advantages and optional extras makes this state-of-the-art motorcycle the logical choice for riders who demand the very highest standards with regards to appearance, functionality, comfort and safety. The BMW R 1200 RT includes standard equipment such as BMW Motorrad Integral ABS System, electrically adjustable windshield, adjustable seat height, heated grips, three year unlimited kilometer warranty, and a three year roadside assistance program. Optional siren and 360° light packages also available. For more information, please visit your local area BMW Motorrad Retailer or by calling 1-800-815-4399 and speaking with an Authority Vehicle specialist.

Conférence

© The Queen Elizabeth/Le Reine Elizabeth



View of The Queen Elizabeth Hotel downtown.
Vue de l'hôtel Le Reine Elizabeth au centre-ville.

Better Diversity Management through Partnership

By Christiane Bégin and Julie Martin (Sûreté du Québec)

The organizing committee of the 103rd Annual Conference is pleased to welcome you to beautiful Montreal. This conference will take place from August 24-27, under the theme "Better diversity management through partnership."

In the next few years, our law enforcement agencies will be facing a number of diversity management-related challenges. Some of these challenges will have an impact on our customers and on our own staff. Although our organizations are increasingly aware of this issue, it raises various questions that need to be studied in depth. Who are those young men and women currently filling our old positions?

A NEW GENERATION IN THE BUILDING

We all see a number of our colleagues and friends leaving for retirement. As they are replaced, we discover new officers who say no to a promotion because they would rather get home earlier and take care of their young children. At the other end of the spectrum, we have young officers, still lacking experience, seeking a title and a better remuneration.

"Our youth like luxury, they have bad manners, they mock authority and have no respect for their elders. In our time, children are tyrants."

This was not said by an irate employer, nor a sad teacher or an overworked parent. It comes from Greek philosopher Socrates and is among the quotes journalist Jean-Jacques Samson unearthed for a column he devoted to the "Ys" throughout history.¹ The performance of each generation has always been compared to other generations, for better or worse. Who has not heard someone say, as a clumsy attempt at contextualization, that things were a lot better back in their day? The topic is nothing new!

A study conducted by Smart Company & Roy Morgan Research, with the help of Dunn and Bradstreet, has collected the perceptions of 315 Australian small business managers about the Y Generation (young people born between 1977 and 1992). The results of this study were broadcast on the ABC News network in July 2007. It seems that employers are highly critical about the Ys. According to the researchers, "Despite being full of energy, Y professionals are described by 70% of all employers as disappointing, impatient and incompetent, particularly when it comes to grammar. They seem to have no understanding of the appropriate behaviour to adopt in a company."

The study also shows that "The Y Generation's communications skills are very disappointing and that 37% of all employers complain

continued on page 16



En partenariat pour mieux gérer la diversité

Par **Christiane Bégin** et **Julie Martin** (Sûreté du Québec)

C'est avec un immense plaisir que le Comité organisateur de la 103e Conférence annuelle vous souhaite à tous la bienvenue dans la très belle ville de Montréal. Cette Conférence, prévue du 24 au 27 août prochain, se tiendra sous le thème de « En partenariat pour mieux gérer la diversité ».

Au cours des prochaines années, nos organisations policières seront confrontées à une abondance de défis reliés à la gestion de la diversité. Qui plus est, ces défis concerneront tant notre clientèle que nos propres effectifs. S'il s'agit d'un sujet qui fait de plus en plus échos dans nos organisations, les différentes questions qu'il soulève révèlent un besoin d'approfondir le tout. En effet, qui sont ces jeunes hommes et ces jeunes femmes qui occupent nos anciennes fonctions ?

UNE NOUVELLE GÉNÉRATION PREND SA PLACE

Des collègues et amis, nombreux, nous quittent pour la retraite. Au fur et à mesure qu'ils sont remplacés, on découvre des patrouilleurs qui ne veulent pas d'une promotion et préfèrent, au contraire, rentrer tôt pour s'occuper de leurs jeunes enfants. À l'opposé, d'autres qui n'ont pas encore pris toute l'expérience nécessaire revendiquent un titre et un meilleur salaire.

« Nos jeunes aiment le luxe, ont de mauvaises manières, se moquent de l'autorité et n'ont aucun respect pour l'âge. À notre époque, les enfants sont des tyrans ».

Cette tirade n'est pas le fait d'un employeur excédé, d'un professeur désolé ou d'un parent débordé, mais provient du philosophe Socrate, comme s'est amusé à en repêcher dans l'histoire le journaliste Jean-Jacques Samson, dans une chronique dédiée aux « Y » à travers les âges.¹ De tout temps, les performances des différentes générations ont été comparées entre elles, pour le meilleur et pour le pire. Qui ne s'est pas entendu dire, dans une maladroite mise en perspective, que dans son temps, les choses étaient bien mieux. Le sujet n'est certainement pas neuf !

Une enquête réalisée par Smart Company & Roy Morgan Research, en partenariat avec Dunn and Bradstreet, dont les résultats ont été diffusés par la chaîne ABC News en juillet 2007, fait état des perceptions de quelque 315 gestionnaires de petites et de moyennes entreprises australiennes à propos de la génération Y, soit des jeunes nés entre 1977 et 1992. Il semblerait qu'ils alimentent très



Montréal skyline from the Old Port.
Centre-ville vu du Vieux-Port.

généreusement les critiques de leurs employeurs. En effet, selon les auteurs de l'étude, « pour 70 % des employeurs, si les professionnels « Y » sont pleins d'énergie, ils sont très souvent décrits comme décevants, impatientes et incompetents, particulièrement en ce qui touche les règles de la grammaire. Ils ne possèderaient aucune connaissance des comportements appropriés à adopter en entreprise. »

Ils rapportent également « que les habiletés de communication de la génération Y sont très décevantes et que 37 % des employeurs se plaignent du manque de connaissances professionnelles, soit les compétences techniques dont ils ont besoin pour exécuter leur travail ».

Par contre, l'opinion tranche nettement lorsqu'on porte attention aux propos de Benoît Guérard, directeur principal au cabinet de vérification KPMG et récipiendaire du prix Relève d'excellence de l'École des hautes études commerciales de l'Université de Montréal.² « Chez nous, être promu directeur avant 30 ans devient chose courante ». Ils sont curieux, audacieux, instruits, ils font l'orgueil de leur employeur, rapporte la journaliste Aude Perron³ à propos des très jeunes gestionnaires.

suite à la page 18





The charms of Montreal, a blend of tradition and modernity, await you.

continued from page 14

about their lack of professional knowledge, i.e. the technical skills they need to do their job.”

However, we hear a completely different opinion from Benoît Guérard, executive director at the auditing firm KPMG and winner of a “Relève d’excellence” award from the Université de Montréal’s École des hautes études commerciales.² “Here, getting promoted to a managing position before age 30 is common.” According to journalist Aude Perron³, very young managers are curious, bold, educated, and they fill their employer with pride.

According to a few observers, the Y Generation currently integrating into our organizations would be open to benefiting as much as possible from the experience of elders. The “Ys” do not see senior workers as old kooks monopolizing the positions they want for themselves. In fact, the last of the baby boomers and the “Xs” have gone through about 20 years of a completely saturated job market, so, for the next few years, young graduates will be able to choose from a wide range of opportunities. Furthermore, they have the privilege of being courted and, as such, to set their own employment terms.

Will a massive arrival of “Ys” in our organizations, combined with the return of the “Xs” lead to a fruitful collaboration with the baby boomers? Under these conditions, which organizational values will prevail?

REASONABLE ACCOMMODATION

At the same time, various events have recently brought forth so-called “accommodation” issues. In Montreal, a YMCA has granted a request from Hasidic Jews to cover the windows of an exercise room where women were training. More recently, the Canadian Human Rights Tribunal ruled the RCMP must financially compensate a Muslim who was discriminated against during his police cadet training.⁴

In Quebec, a number of events have generated strong reactions from the population. Intransigence, excessive nationalism, fear of the other – news commentators have used all kinds of words to describe the situation. Discussions heated up like the soil on a spring day, to a point where it was necessary to discuss the issue through a Consultation Commission on Accommodation Practices Related to Cultural Differences. The Commission des droits de la personne et des droits de la jeunesse gives a very specific definition to the concept of “reasonable accommodation” as “the legal obligation arising from the right to be treated equally, applicable in a discriminatory case, and consisting in developing a universal standard or practice, while

granting differential treatment to a person who would be otherwise penalized by the application of that standard.”⁵

When does an accommodation become unreasonable? In Rome, shouldn’t we do as the Romans do? Should we revise the Charter of Rights and Freedoms?

As previously discussed, the large number of our members retiring simultaneously will create many job openings. Given the number of women in the job market, the contribution of equal opportunity programs and current demographics, several of these positions will be filled by women, and men and women from the cultural communities.

Intergenerational cohabitation and cultural diversity can become a source of tension for several reasons, including that the values and production modes of young people are different from those of their predecessors. All parties will need to learn the cultural practices of the others, if they hope to work together in a productive and harmonious way. You are invited to participate in this discussion this coming August.

MONTREAL IN ALL ITS DIVERSITY

The charms of Montreal, a blend of tradition and modernity, await you. Renowned for its cultural diversity and gastronomy, Montreal was recently included among the top 40 gastronomic destinations in the world by American magazine *Food and Wine*. The city offers a wide range of flavourful cuisines. There are festivals, museums, shows, everything you need for a lively getaway. The Botanical Garden, one of the world’s largest and most important, Old-Montreal, Mont-Royal Park where you get a stunning view of the city – these are only a few of the marvels to be seen in Montreal during your stay. Don’t miss this opportunity: register now to attend our 103rd Annual Conference!

FOOTNOTES:

1. Samson, Jean-Jacques. Les « Y » à travers les âges. Canoë. www.generationy20.com/index.php/category/generalisation-y/
2. Perron, Aude. Les patrons Clearasil. Les affaires .com. www.lesaffaires.com/article/4/publication--commerce/2008-02-21/472443/les-patrons-clearasil.fr.html
3. Idem.
4. www.cyberpresse.ca/article/20080417/CPACTUALITES/80417255/1019/CPACTUALITES
5. Dowd, Marc-André. Accommodements raisonnables : éviter les dérapages; Commission des droits de la personne et des droits de la jeunesse, Montreal, 17 November 2006.



RISKY SITUATIONS NEED RELIABLE SOLUTIONS.

Put your trust in Glentel. With 45 years experience we have a track record of reliability, flexibility and quality customer service.

A leading provider of wireless communications solutions, Glentel offers a wide selection of terrestrial, satellite, broadband and fleet location products and services. Beyond our products, our knowledgeable corporate account managers partner with our clients to provide customized solutions to best suit their needs.

Contact Glentel today to see how we can help serve your communications requirements.

SALES | RENTALS | SERVICE | 1.800.GLENTEL



Athabasca	Hanover	Red Deer
Calgary	Lethbridge	Sarnia
Edmonton	Medicine Hat	Saskatoon
Fort St. John	Mississauga	Scarborough
Grande Prairie	Ottawa	Vancouver
Hamilton	Perth	Winnipeg

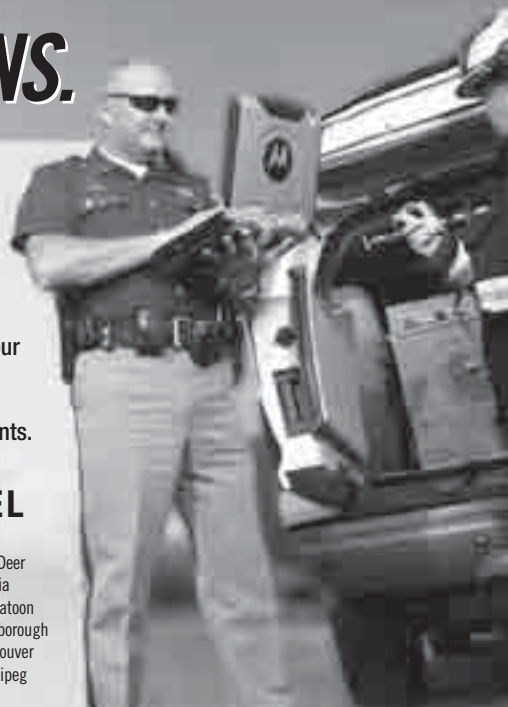

MOTOROLA and the Stylized M logo are registered in the U.S. patent and Trademark Office. All other products or service names are the property of their respective owners.

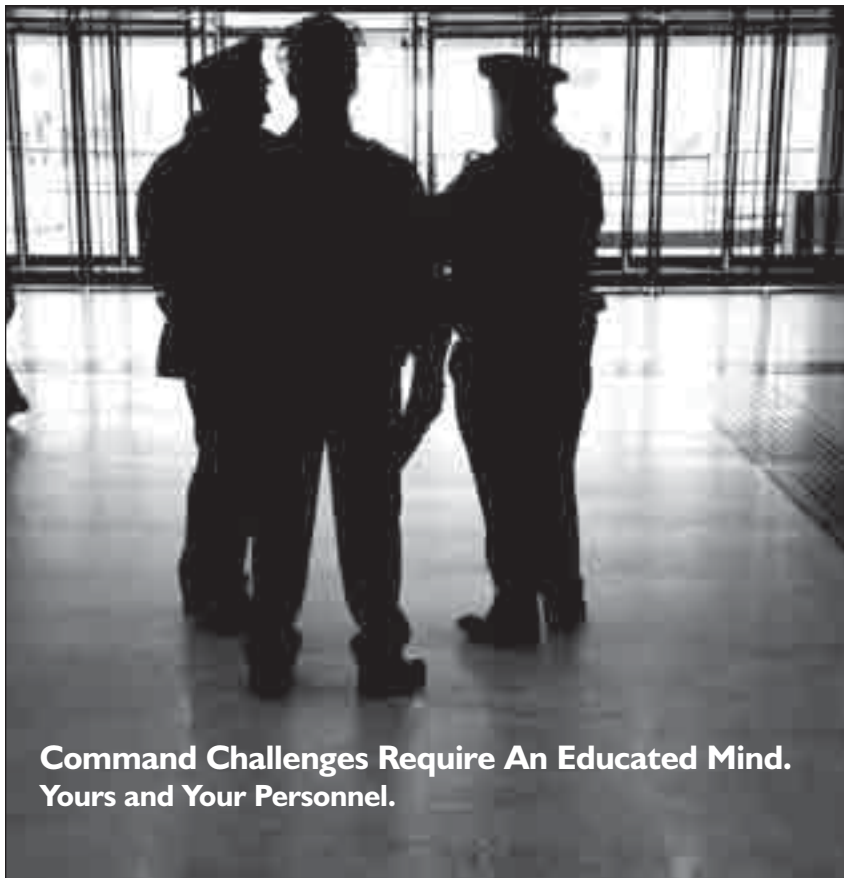

**Command Challenges Require An Educated Mind.
Yours and Your Personnel.**

Safety, Leadership, Morale, Public Image, Promotional Opportunities...
As a Command Officer you understand these challenges.

AMERICAN MILITARY UNIVERSITY, a 100% online University, offers more than 50 undergraduate and graduate degree programs that give you and your personnel the ultimate advantage toward addressing these challenges...
An Educated Mind.

AMU will accept up to 15 credit hours earned from the FBI National Academy toward a Masters Degree in Management, Public Administration, Criminal Justice or Homeland Security.



LEARN MORE AT
amuonline.com/police-chief
OR CALL
877.777.9081

American Military University



suite de la page 15

Selon certains observateurs, la génération Y qui intègre nos organisations manifesterait également une ouverture intéressante pour tirer le meilleur parti possible de l'expérience de leurs aînés et ne considérerait pas les séniors comme de vieux gâteaux occupant les emplois qu'eux-mêmes convoitent. En effet, les derniers baby-boomers ainsi que les « X » ont traversé quelque 20 années d'un marché de l'emploi complètement saturé alors que les jeunes diplômés des prochaines années peuvent choisir parmi une profusion d'opportunités. Qui plus est, ils ont le privilège d'être courtisés et de fait, de revendiquer leurs propres conditions d'emploi.

Intégration massive des « Y » dans nos murs, retour en force des « X », cohabitation fructueuse avec les baby-boomers ? Quel sera le système de valeurs organisationnelles qui prévaudra dans de telles conditions ?



Old Port and Old Montreal.
Vieux-Port et Vieux-Montréal.

© Canadian Tourism Commission/Commission canadienne du tourisme, Pierre St-Jacques

ACCOMMODEMENTS RAISONNABLES?

Parallèlement à cette situation, divers événements de l'actualité posent des questions dites « d'accommodement ». Un YMCA de Montréal a accepté, à la demande des juifs hassidiques d'un quartier de Montréal, de masquer les fenêtres d'une salle d'exercice où s'entraînaient des femmes. Tout récemment, un tribunal canadien condamne la Gendarmerie royale du Canada à verser une compensation financière à un musulman victime de discrimination au moment de sa formation pour entrer à la GRC.⁴

Au Québec, un certain nombre d'événements ont suscité de vives réactions parmi la population. Intransigence, nationalisme excessif, peur de l'autre, les commentateurs de l'actualité y sont allés de toutes sortes de qualificatifs. Les débats se sont enflés comme une crue de printemps, faisant ressortir la nécessité de débattre en Commission de consultation sur les pratiques d'accommodement reliées aux différences culturelles. La Commission des droits de la personne et des droits de la jeunesse utilise la notion d'accommodement raisonnable dans un sens bien précis : « Obligation juridique découlant du droit à l'égalité, applicable dans une situation de discrimination, et

consistant à aménager une norme ou une pratique de portée universelle, en accordant un traitement différentiel à une personne qui, autrement, serait pénalisée par l'application d'une telle norme. »⁵

À quel moment un accommodement cesse-t-il d'être raisonnable ? À Rome, ne doit-on pas faire comme les Romains ? Faut-il revoir les chartes des droits et libertés ?

Tel que mentionné précédemment, l'avènement des retraites prises massivement par nos membres va créer une grande disponibilité de postes. Compte tenu de la place des femmes sur le marché du travail, de l'apport des programmes d'égalité des chances et de la démographie actuelle, plusieurs de ces postes seront désormais occupés par des femmes, mais également par des membres des communautés culturelles des deux sexes.

Cohabitation intergénérationnelle et diversité culturelle peuvent, à plusieurs égards, constituer une source de tensions. En effet, les jeunes ont adopté des valeurs et des modes de production différents de ceux des générations qui les précèdent. Quant aux apprentissages des traits culturels, ils seront nécessaires de part et d'autre pour une cohabitation professionnelle productive et harmonieuse. C'est à participer à ce débat que vous êtes conviés en août prochain.

MONTRÉAL DANS TOUTE SA DIVERSITÉ

Par ailleurs, Montréal vous attend, avec son charme qui allie tradition et modernité. Réputée pour sa diversité culturelle et sa gastronomie, elle était récemment élue l'une des 40 destinations gastronomiques du monde par le magazine américain Food and Wine. Elle vous propose des cuisines variées et pleines de saveurs. Festivals, musées, spectacles, tout y est pour profiter d'une escapade des plus vivantes. Le Jardin botanique de Montréal, l'un des plus grands et des plus importants au monde, le Vieux-Montréal ou le parc du Mont-Royal, qui offre un panorama étonnant sur la ville, sont parmi les merveilles montréalaises que vous pourrez visiter pour agrémenter votre séjour. Ne ratez pas cette occasion : inscrivez-vous dès maintenant à notre 103e Conférence annuelle.

NOTES :

- 1 Samson, Jean-Jacques. Les « Y » à travers les âges. Canoë. www.generationy20.com/index.php/category/generalisation-y/
- 2 Perron, Aude. Les patrons Clearasil. Les affaires .com. www.lesaffaires.com/article/4/publication--commerce/2008-02-21/472443/les-patrons-clearasil.fr.html
- 3 Idem.
- 4 www.cyberpresse.ca/article/20080417/CPACTUALITES/80417255/1019/CPACTUALITES
- 5 Dowd, Marc-André. Accommodements raisonnables : éviter les dérapages; Commission des droits de la personne et des droits de la jeunesse, Montréal, le 17 novembre 2006. ◆



IF WE CAN'T GET IT... YOU PROBABLY DON'T NEED IT!



WHITMORE & HOBBS

Emergency Technologies
403-585-5102 or 403-831-2840

Over 29 Distributors Across Canada. Call us for the one nearest you.

★ *We take virtually any working police equipment on trade.* ★

Operates on police cruisers & motorcycles
100% accurate & easy to read citations
Real-time wireless connectivity

"Don't wait for e-tickets, call us for attractive financing solutions with no money down!"

ADDITIONAL MODULES AVAILABLE

- Asset Management System
- Parking Permit System
- Records Management System

AUTOMATED
CITATION ISSUANCE
&
CITATION MANAGEMENT
SOLUTIONS

gtechna
514.953.9898
www.gtechna.com

INVESTIGATING CRIME ONE ANALYSIS AT A TIME

Forensic Biology and DNA Testing
Accredited to ISO-17025
Results within 5 business days



Maxxam
Analytics Inc.

Driven by Service and Science
www.thednalab.com | www.labadn.ca

1-877-706-7678 ext.712

COGENT SYSTEMS



RCMP Certified
Applicant LiveScan



Criminal
LiveScan



AFIS



Biometric
Access Control

Cogent Systems is committed to providing the highest quality Automated Fingerprint Identification Systems, AFIS products, and services with unparalleled innovation, accuracy, and speed.

To learn more about our products, contact us at
info@coagentsystems.com

Beyond Comparison

www.coagentsystems.com

1-626-463-6000



THERMAL-EYE



Thermal-Eye 250D

The ultimate in hand held thermal imaging

Thermal-Eye X50
Ideal for first responders



See the Unseen

- Fugitive Search
- Vehicle Pursuits
- Search & Rescue
- Perimeter Surveillance
- Traffic Investigation
- Disturbed Surfaces
- Ideal for First Responders
- Detection to 1000ft.
- 320 x 240 Image Display
- Huge Benefits vs Low Cost
- Battery Level Indicator
- Rugged & Compact

INFRARED TECHNOLOGIES CANADA

3440 Bridgeway Street, Vancouver, B.C., Canada V5K 1B6

Tel: 604 294-3944 FAX: 604 294-0211

www.infraredcanada.com



Martin's Annual Criminal Code, 2008 - Police Edition

*With annotations by Edward L. Greenspan, Q.C.
and The Honourable Mr. Justice Marc Rosenberg,
Court of Appeal for Ontario*

Revised and updated annually, this classic resource includes reported decisions, supplements (including statutory updates and recent amendments) plus Forms of Charges and an Offence Grid.

**Hardbound • 2,340 pp. • Published August of each year
\$59 - Special Police Price • P/C 0616140000 • Standing order
(Standing order subscribers receive free supplements)
P/C 0616010000 • Current edition only • ISSN 0527-7892**

Martin's Pocket Criminal Code, 2008 Edition

*With annotations by Edward L. Greenspan, Q.C.
and The Honourable Mr. Justice Marc Rosenberg,
Court of Appeal for Ontario*

The pocket-size edition of the *Criminal Code* specially designed for police officers.

**Softcover • Published September of each year \$30.95
P/C 0638140000 • Standing order • P/C 0638010000
Current edition only • ISSN 1198-7197**



CACPO408

For a 30-day, no-risk evaluation call: 1 800 263 2037 or 1 800 263 3269

www.canadalawbook.ca



Canada Law Book is A Division of The Carwright Group Ltd. • Free Shipping on pre-paid orders. Prices subject to change without notice, and to applicable taxes.



Conférence

Conference Highlights

AUGUST 25

Partnership – Mr. Serge Godin, Founder, Chariman and CEO, CGI Group

The Latest Views on Social Justice and Change Impacting Policing – Dr. James Drennan, Professor, School of Business and Technology, Flemming College, Ontario

AUGUST 26

Intergenerational and Cultural Cohabitation – Mr. Fares Chmait, Consultant

Racial Profiling and Cultural Competencies – Assistant Director Denis Desroche, Service de police de la Ville de Montreal

AUGUST 27

Bearpit Session: Can there be Reasonable Accommodation for Police Officers?

Dr. Daniel Marc Weinstock, University of Montreal; Ms. Shirley Sarna, Human Rights and Youth Protection Commission; Three to four police chiefs

National Framework for Progressive Policing – Chief Jack Ewatski (Rtd)

Institute for Strategic International Studies 2008 – Norm Taylor and ISIS participants

Tried, Tested & True: CPKN and e-learning technologies in Canada's Policing Community – Sandy Sweet, CEO and President, CPKN and Commissioner Julian Fantino, OPP

Saillants de la conférence

LE 25 AOÛT

Le partenariat – M. Serge Godin, Fondateur et président exécutif du Conseil, Groupe CGI Inc.

Changements sociaux, justice et intervention policière – Dr. James Drennan, Professeur, School of Business and Technology, Flemming College, Ontario

LE 26 AOÛT

Cohabitation culturelle et intergénérationnelle – M. Fares Chmait, Consultant

Compétences interculturelles et profilage racial – Assistant-directeur Denis Desroches, Service de police de la Ville de Montréal

LE 27 AOÛT

Débat conférence – Des accommodements raisonnables pour les policiers?

Dr. Daniel Marc Weinstock, Université de Montréal; Mme. Shirley Sarna, Commission des droits de la personne et des droits de la jeunesse; Chefs issus de 3 ou 4 organisations policières

Cadre national pour une police progressiste – Chef Jack Ewatski (Ret.)

Institute for Strategic International Studies 2008 – Norm Taylor et participants à l'ISIS

Une efficacité démontrée : le RCDSO et les technologies de cyberformation dans les milieux policiers canadiens – Sandy Sweet, PDG du RCDSO et le commissaire Julian Fantino, PPO

Conference

Canadian Association of Chiefs of Police (CACP)
 Association Canadienne des chefs de police (ACCP)

Palais des Congrès, Montréal.
 Room/Salle 210 (A à H)

August 25-26, 2008
 25 et 26 août 2008

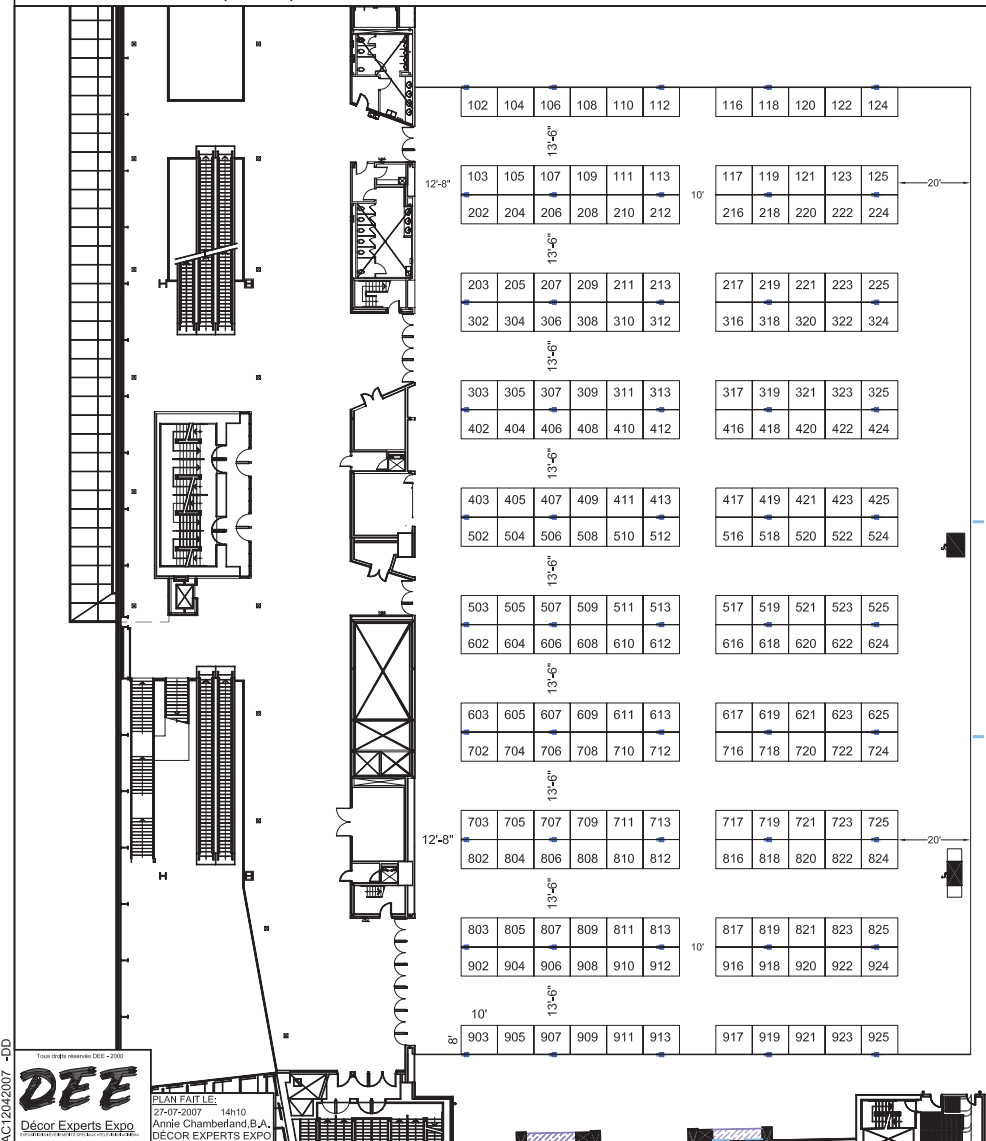

LISTE DES EXPOSANTS/EXHIBITORS LIST

En date du 23 mai 2008 / as of May 23, 2008

EXPOSANTS/EXHIBITORS	BOOTH # DU KIOSQUE	EXPOSANTS/EXHIBITORS	BOOTH # DU KIOSQUE
911 ProInc	224	Hi-Tech Intervention	823-825
3 SI Security Systems	924	I2 Inc.	916
Accident Support Services International Ltd.	522	IBM Canada Ltd.	810-812
ACS Public Sector Solutions Inc.	203	IBS Sigma Inc.	103-202
Advanced Interactive Systems	918	Insurance Bureau of Canada	520
Advanced Public Safety	908	Intergraph Canada	910-912
Adventure Lights Inc.	117	InTime Solutions Inc.	816
Aiphone Communications	822	Intoximeters, Inc.	813
Aladdin Knowledge Systems	509	Kolder Canada	409-411
APS Distributors Ltd.	511-513	L-3 Communications	303-305-307-402-404-406
Autobus Girardin	725	Law Enforcement Torch Run for Special Olympics	321
Avon Protection	605	LEID Products	207
Bank of Canada	403	M.D. Charlton Co. Ltd.	903-905-907-909-911-913
Bell Canada	410-412	Mancom Manufacturing Inc.	102
Black Coral Inc.	322	Martin & Levesques (1983)/Blauer Canada	413
Blue Line Magazine	516	Maxxam Analytics Inc.	902
BlueBear Law Enforcement Services	607	Media Solv, Inc.	922
BMW Motorrad Canada	125	Mega Tech	617 to 625 / 716 to 724
Bosik Technologies Ltd.	618	Meggitt Defences Systems Canada	502-504
Bridgestone, Government and Consumer Fleet Sales	216	MPH Industries Inc.	111
Bushnell Outdoor Products	418	Naylor (Canada), Inc.	609
CALEA	225	NCI	717
Canada Law Book	920	Niche Technology Inc.	803-805
Canadian Centre for Justice Statistics	311	Outdoor Outfits	613
Canadian Locker Company Ltd.	204	Panasonic Canada Inc.	506
Canadian Oral Drug Testing	309	Perfection Uniforms	423-425
CMI Inc.	113	Philips Healthcare	807
Cogent Systems	808	Pitney Bowes MapInfo	612
Comnetix Inc.	524	Plant CML	302
copLogic Inc.	419	Point Blank Body Armor	408
Correctional Service of Canada	310	R. Nicholls Distributors Inc.	217-219-221 / 316-318-320
CRD Distribution Inc./Dahle	703	Raytheon Canada Ltd.	804
CruiserCam	304	Raytheon JPS Communication	802
Cybertip.ca	702	RCMP - International Policing	405-407
davTech Analytical Services (Canada) Inc.	521-523-525	RCMP - National Police Services	704 to 713
DDP Weapon Storage	904-906	Research In Motion	818
Digital Boundary Group	312	Royal Roads University	306
Draeger Safety Canada Ltd.	416	Safety Vision	809
Électronique Sécurité Thomas Ltée	608-610	Scheduleline	508
Esove Investigation Management	116	Securetec Detektions-Systeme AG	824
ESRI Canada	313	Sherlock Antitheft Marketing Inc.	205
Eurocopter Canada Ltd	317-319	Sparta Pewter	811
Evin Industries Ltd.	616	Strategic Ops Group Inc.	622-624
Federal Signal Corporation	510-512	Telestaff by PDSI	323
First Class - Open Text	806	Ten4Body Armor Inc.	517
Ford Canada	723	TrainingPartner by GeoMetrix	611
Forensic Technology Inc.	308	Transport Canada - Rail Safety	325
GE Security	821	Tyco Electronics	917-919-921-923-925
General Dynamic Itronix Canada Ltd.	519	Versaterm Inc.	417
Genetec	603	Whelen Canada	503-505-602-604-606
GETAC	324	Whitmore & Hobbs Emergency Technologies	209-211-213
Global Traffic Group Ltd.	817	Zoll Medical Corporation	819
Groupe Techna	422-424		
Hammer Plastics, Inc.	820		
Havis-Shields Equipment Corp	507		



*Thank you to our 2008 Conference Sponsors!
 Merci aux commanditaires de notre congrès 2008 !*

Citizens File Reports Online

Provide a Convenient and Immediate Service to Citizens without Dispatching an Officer!

Outstanding Customer Satisfaction

The Desk Officer Online Reporting System

- Saves valuable personnel time while enhancing service to citizens
- Interfaces with your existing records management system, or acts as a stand-alone system that produces professional reports suitable for filing
- Has a user-friendly interface so agency personnel can review, approve, follow-up, or reject reports in minutes
- Can be used by citizens to file reports in English, French, Spanish, Chinese, or any other two languages
- Facilitates crime tips, traffic complaints, employee considerations, can be used as an online 3-1-1 system, and much more
- Qualifies under various grant categories including technology, community relations, service enhancements, homeland security, and many more
- Allows agencies to reallocate resources to proactively address crime trends and better meet the needs of the community

copLogic
 (800) 734-9293

"This new on-line reporting system has more than adequately met our needs. 26.3% of our reports are now done on-line by the customer!"
 Chief Craig Stecker, Fremont Police
 MCP Vice President at Large

"...go (we want extremely well) and APD is proud to publish your new service. It's been wildly more popular than we had anticipated!"
 Brian Mettler, Anchorage Police
 IT Manager

231 Market Place, Ste. 520 | San Ramon, Ca 94583

WWW.COPLAGIC.COM

**DIAMOND SPONSORS
 COMMANDITAIRES DIAMOND**

Bell
 CGI and gtechna
 Power Corp.

**PLATINUM SPONSORS
 COMMANDITAIRES PLATINE**

Versaterm Inc.
 Loto-Québec
 Canadian Bankers Association/Association
 des banquiers canadiens

**GOLD SPONSORS
 COMMANDITAIRES OR**

Société de l'assurance automobile du
 Québec (SAAQ)
 IBM
 Bank of Canada/Banque du Canada
 Niche Technology
 Commissionaires of Canada/Commissaires
 du Canada
 R. Nicholls Distributors Inc.
 Canada Post Corporation/Société
 canadienne des postes

**SILVER SPONSORS
 COMMANDITAIRES ARGENT**

Navigant Consulting
 Insurance Bureau of Canada/Bureau
 d'assurances Canada
 CN Police/Police du CN

**BRONZE SPONSOR
 COMMANDITAIRE BRONZE**

CSIS/SCRS



On the Governance Horizon:

Gouvernance :

© F.MATTE | DREAMSTIME.COM

A National Framework for Progressive Policing in Canada

By Norm Taylor

The term Integrated Policing has been widely used over the past decade as one way to describe new realities in modern Canadian policing. For almost as long, the national police leadership has been speaking out about the absence of a coherent set of rules to make integration a legitimate way of doing business. For the great majority of Canadians, decisions about public safety priorities and the allocation of corresponding police budgets are local concerns overseen by municipal police boards. In turn, these municipalities are organized and governed by the provinces in which they reside. But, recent years have seen a significant increase in nationally relevant issues in policing, including national security and counter-terrorism, emergency preparedness and transnational patterns of organized crime. Threats to public security no longer respect community boundaries, and Canadian police services have responded by finding effective ways to work together and to share resources and intelligence, often mobilizing according to needs rather than jurisdictions. The result is a national policing system that is getting very good at making things work to get the job done. This is not an acceptable situation.

continued on page 26

Un cadre national pour une police progressiste au Canada

Par Norm Taylor

L'expression « police intégrée » sert beaucoup, depuis une dizaine d'années, pour décrire les nouvelles réalités de la police moderne au Canada. Depuis dix ans également, les chefs de police soulignent l'absence de règles cohérentes qui légitimeraient cette intégration. Pour la grande majorité des Canadiens, la priorisation des questions de sécurité publique et l'allocation des budgets policiers constituent des enjeux locaux revenant aux conseils de police municipaux. Ces municipalités, quant à elles, sont organisées et gouvernées par les provinces. Cependant, le nombre de questions policières d'ordre national a augmenté considérablement : sécurité nationale et lutte antiterroriste, plans d'intervention en cas d'urgence, modèles transnationaux de crime organisé. Les menaces ne se confinent plus aux frontières municipales. En réponse, les services de police du pays ont trouvé le moyen de collaborer et de partager leurs ressources et renseignements. La mobilisation suit maintenant les besoins plus que les territoires. Résultat : un système national de police qui devient très bon pour s'arranger pour que le travail se fasse. Cette situation est inacceptable.

suite à la page 28

A final expression of the NFPP Principles will be the subject of a resolution to the membership at the 2008 AGM in Montreal.

continued from page 25

The CACP membership adopted a resolution in 2004 calling on all three levels of government to address this governance gap through the development of an Integrated Policing Policy Framework. Official correspondence and multi-level discussions followed and in 2005 the Canadian Association of Police Boards and the Federation of Canadian Municipalities joined police leaders in issuing parallel resolutions. Cities, towns and regions were increasingly recognizing a new burden as their police agencies acquired the necessary capacity to respond to priorities seemingly beyond local concerns. Under the New Deal for Policing initiative, a unified call went out to the two senior levels of government to engage in a productive dialogue with police leaders and their municipal authorities. The joint call caught the attention of Federal, Provincial and Territorial Deputy Ministers enough for them to ask for more definition of this new policing reality. A 2006 report from Ottawa consultants Sussex Circle put a fine point on these growing challenges, but the issue has remained off the FPT agenda.

By the time of the CACP's 2006 Annual General Meeting in St. John's it was apparent that a new strategy might be needed. The well-executed but frustrated efforts of the Association were beginning to cause internal strain, as differing interpretations on the nature of the problem and the appropriate next steps to a solution threatened to divide the membership. As the material impact of the issues varied from province to province and from small services to large, so too did perceptions about the best collective action by the association. Some favoured continued calls to government to clarify the policy landscape, a view well-anchored in respect for the limits of police engagement in such matters. Others observed that governments seemed unable or unwilling to respond at the policy level and noted that a lack of cohesion within policing offered a potentially exploitable reason for their continued deferral of the issue.

In the midst of this troubled atmosphere 35 national police leaders came together to form the Royal York Group, so-named for the site of two national summits held during 2007. The stakes were high as these representatives from all levels of policing and all regions of the country set out to achieve consensus on a course of action. The group found unity in its members' commitment to the needs and concerns of everyday Canadians and in a shared sense of urgency that was beyond debate. After the first two-day session last April, the RYG unanimously agreed to a two-pronged approach to moving forward on a National Framework for Progressive Policing in Canada (NFPP). The first step would be the articulation of a new set of principles, supported and well-

THE NEW SIG SAUER[®]

P250[™]



Not all models and variations are currently available, see our website for a complete listing.

informed by a thorough, global view of modern policing. If such principles could be agreed to within policing they could then form the basis for a renewed dialogue with others. The members of the RYG agreed that it was a legitimate leadership role for the Association to define the requirements and operational realities of the practice of modern policing. They also recognized that policy prerogatives must remain with the appropriate stakeholders. But in their collective view, police leaders first have a responsibility to assist those stakeholders in becoming more aware of the specific friction points and impediments to effective policing represented within current laws, policy frameworks and traditional operating practices.

Following from the first session, CACP Past President Jack Ewatski chaired a representative working group to develop a draft set of principles to advance the NFPP process. A draft model was discussed and refined at the second RYG session last December where it received the unanimous support of those present. Work is now underway to inform the membership about the NFPP through upcoming meetings of the Provincial Chiefs Associations. At the same time, the CACP will continue to stimulate nation-wide input on the precise wording of the proposed principles by way of its website. A final expression of the NFPP Principles will be the subject of a resolution to the membership at the 2008 AGM in Montreal. If adopted, the Board hopes to move forward with the second stage of the NFPP process: a renewed engagement of all stakeholders informed by an updated definition of modern policing, delivered in a unified voice. ◆

AR-15 A2
ELS-340

Big Sky Racks Inc.®

PUMP SHOTGUNS
ELS-310

AUTO SHOTGUNS
ELS-320

MPS
ELS-330

THE CHOICE FOR THE WORLD'S MOST DEMANDING LAW ENFORCEMENT

THE ELS-300 WEAPON SECURITY SYSTEM

- Inserts allow for maximum flexibility by accommodating various weapon types with a single mounting unit.
- Officers can quickly and easily change inserts with molds designed for their particular weapon.
- Ideal for Large Fleets with a wide variety of weapons.
- No tools required.

800-805-8716 OR BIGSKYRACKS.COM

25-A SHAWNEE WAY BOZEMAN, MT 59715
Protected by U.S. Patents #5,350,094 #5,531,368 #5,779,120 #6,047,870 Canadian and other Patents Pending

EVERYTHING CHANGES

One serial number, unlimited possibilities. The revolutionary new SIG SAUER® P250™ is a modular pistol that allows the shooter to change caliber and size at will.

The P250 is built around a precision metal frame and fire control assembly. It can be customized quickly and easily to conform to individual hand size, shooting style, or caliber requirement. Choose and change from 9mm, .357SIG, 40S&W or .45ACP caliber. Available in subcompact, compact or full size models, each having three distinct grip sizes – small, medium, and large. Choose from two available trigger pull lengths and you have the most versatile pistol ever designed. Combined with truly outstanding accuracy, it's clear – the P250 will change the way you think about pistols—forever.

It all starts with the modular frame and fire control assembly

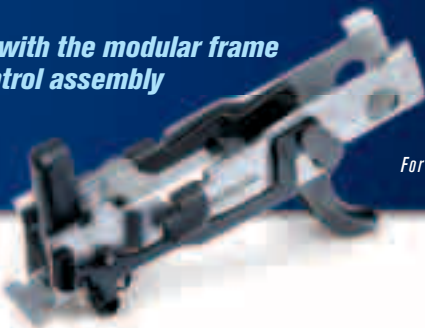

For more information visit our website

SIG SAUER P250 OPTIONAL FEATURES

OPTIONAL SLIDE SIZES

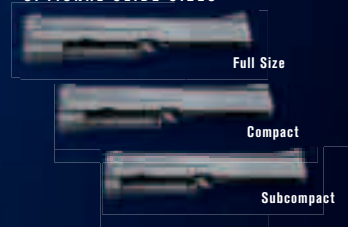

FIRE CONTROL ASSEMBLY



OPTIONAL POLYMER GRIP MODULES



www.sigsauer.com

SIG SAUER®

La forme finale des principes du CNOPP sera soumise aux membres lors de l'AGA de 2008 à Montréal.

suite de la page 25

En 2004, les membres de l'ACCP adoptaient une résolution demandant aux trois paliers de gouvernement d'élaborer une politique-cadre en police intégrée. S'ensuivirent une correspondance officielle et des pourparlers à plusieurs niveaux, puis, en 2005, l'Association canadienne des commissions de police et la Fédération canadienne des municipalités ont émis des résolutions parallèles. Villes, villages et régions faisaient face à un nouveau fardeau, à mesure que leurs corps policiers acquéraient la capacité nécessaire pour répondre aux priorités dépassant les enjeux locaux. Dans le cadre de l'initiative « Nouvelle vision de l'organisation policière », un appel conjoint a été lancé aux deux paliers supérieurs de gouvernement, afin qu'ils entament un dialogue productif avec les dirigeants policiers et leurs élus municipaux. Cet appel a retenu l'attention de ministres fédéraux, provinciaux et territoriaux, qui ont demandé une description plus poussée de cette nouvelle réalité policière. En 2006, Sussex Circle, une firme de consultants d'Ottawa, a déposé un rapport qui cerne bien les

enjeux, mais la question n'est pas encore revenue à l'ordre du jour des ministres.

Rendu à l'assemblée générale annuelle de l'ACCP de 2006, à St. John's, il était clair qu'il fallait changer de stratégie. Les efforts bien menés mais infructueux de l'Association commençaient à provoquer des frictions internes. L'impact réel des enjeux variant d'une province et d'un service à l'autre, il en était de même pour les idées concernant le meilleur geste collectif que pourrait faire l'Association. Certains préféraient continuer à lancer des appels au gouvernement pour que celui-ci clarifie le paysage policier, point de vue ancré dans le respect des limites de l'engagement policier en ce sens. D'autres remarquaient que les gouvernements semblaient incapables de répondre ou peu intéressés à le faire, en soulignant que le manque de cohésion au sein de la police offrait une raison pour reporter indéfiniment la question.

Au milieu de cette tourmente, 35 dirigeants policiers nationaux ont formé le Groupe Royal York, ainsi baptisé en raison du lieu où deux sommets nationaux se sont tenus en 2007. L'enjeu était de taille, puisque ces représentants de tous les paliers des forces de l'ordre et de toutes les régions du pays devaient s'entendre sur une stratégie. Les membres étaient unis par leur engagement envers les besoins et les inquiétudes des Canadiens, ainsi que dans un indiscutable sentiment d'urgence. Après une première séance de deux jours, en avril dernier, le GRY a adopté à l'unanimité une approche en deux temps pour mettre de l'avant un Cadre national d'organisation policière progressiste au Canada (CNOPP). La première étape consisterait à développer un nouvel ensemble de principes qui s'appuieraient sur une vision globale de la police moderne. Si ces principes rallient le milieu policier, ils pourraient alors servir de base à un nouveau dialogue. Les membres du GRY ont vu dans la définition des exigences et des réalités fonctionnelles de la pratique policière moderne un rôle directeur légitime pour l'Association. Ils ont aussi reconnu que les prérogatives policières doivent demeurer assignées aux intervenants appropriés. Cependant, selon leur opinion collective, les dirigeants policiers doivent d'abord aider ces intervenants à devenir plus conscient des points de friction et des obstacles au travail policier efficace que présentent actuellement les lois, les cadres policiers et les pratiques traditionnelles.

Après cette première séance, Jack Ewatski, ex-président de l'ACCP, a présidé un groupe de travail afin de rédiger une ébauche des principes qui feraient avancer la réalisation du CNOPP. Cette ébauche a été débattue et peaufinée à la deuxième séance du GRY, en décembre, avant de recevoir l'appui unanime des membres présents. Les membres seront bientôt informés du CNOPP, au cours des réunions prochaines des associations provinciales des chefs de police. Simultanément, l'ACCP utilisera son site Internet pour susciter les commentaires de ses membres quant à la formulation précise des principes proposés. La forme finale des principes du CNOPP sera soumise aux membres lors de l'AGA de 2008 à Montréal. Si elle est adoptée, le conseil espère pouvoir passer à la deuxième étape du processus : renouveler l'engagement des intervenants informés, grâce à une définition rafraîchie de la police moderne, délivrée d'une seule voix. ◆



ABOVE ALL

SHERLOCK®

SHERLOCK ANTITHEFT MARKING INC.

THE BEST PROTECTION AGAINST
CAR THEFT SINCE 1983
WWW.SHERLOCK.CA 1 800 361-0711

 Automobile Protection Association
RECOMMENDED

© Registered trademark of Sherlock Antitheft Marking Inc.

Symposium on Systemic Response to Threats and Intimidation Towards Justice Officials

Quebec City, October
19-22, 2008

By Claude Girard
President, Canadian Association of Crown Counsel

The criminal justice system is currently undergoing deep transformations, just like Canadian society and the values supporting it. While even recently we were allowed to believe that this rampart of democracy could single-handedly ensure that the law be upheld, troubling events have managed to shake that conviction.

In that regard, the unprecedented increase of violence, especially in major urban centres, was enough to highlight the rise of a new phenomenon that has the potential to strike at the very integrity of our justice system. It is now possible to believe that the order of things has suddenly changed. Powerful criminal organizations are now turning to unheard-of methods of intimidation towards justice officials and, even worse, innocent victims.

Criminal gang members and other criminals have been using threats and other forms of intimidation, including assault and murder, towards justice officials. Judges, lawyers, police officers, correctional officers, and other justice partners are concerned by this threat. Furthermore, they are grasping that this phenomenon could impact their professional and personal lives.

Such a threat to the integrity of our justice system cannot be tolerated, and calls for a strong, unequivocal systemic response. All justice officials must agree on a concerted approach. Concrete measures must be taken to put a stop to this trend and protect justice officers. Recent experiences in court houses across the country have shown the scope of the threat.

continued on page 30

Symposium sur la lutte à l'intimidation et aux menaces aux intervenants de l'application de la loi

Québec, du 19 au 22
octobre 2008

Par Claude Girard
président, Association canadienne des juristes de l'état

À l'image de la société canadienne et des valeurs qui la soutiennent, le système de justice pénal vit actuellement des changements profonds. Alors que tout récemment encore, il était permis de croire que ce rempart de la démocratie pouvait permettre à lui seul de faire respecter l'ordre et la loi, des événements troublants sont venues ébranler cette conviction.

À cet effet, il aura suffi que l'on assiste à une recrudescence de violence sans précédent, tout particulièrement dans les grands centres urbains, afin de prendre conscience de l'émergence d'un nouveau phénomène susceptible de porter atteinte à l'intégrité même de notre système de justice. Il est maintenant permis de croire que l'ordre des choses s'est soudainement mis à bousculer depuis que de puissantes organisations criminelles ont recours à des mesures d'intimidation sans précédent auprès des intervenants de justice et de surcroît d'innocentes victimes.

Ainsi, depuis que les membres de gangs criminels ainsi que d'autres criminels ont recours aux menaces et à différentes mesures d'intimidation tels que la commission de voies de fait mais aussi de meurtres à l'égard des intervenants de justice, ceux-ci soit les juges, avocats, policiers, agents correctionnels et autres partenaires de justices sont directement interpellés par cette menace et saisissent l'ampleur du phénomène susceptible de venir perturber leur travail mais aussi leur vie personnelle.

Puisqu'une telle menace à l'intégrité de notre système de justice ne peut être tolérée et exige une réponse systémique ferme et non-équivoque, elle nécessite une approche concertée de la part de tous les

suite à la page 31

continued from page 29

The participants of the justice system have seen a number of measures and procedures implemented to stop the threat and protect them. However, despite their attested effectiveness in some circumstances are these measures still able to counter this phenomenon? Are they sufficient to protect the various justice officials in our current environment?

These questions have led criminal justice officials to begin a unique discussion forum to grasp and discuss the importance

of this trend, to assess the efforts deployed to counter it, and to measure the threat it represents for the whole justice system. These discussions led to the idea of holding a national symposium on the safety of justice officials.

This initiative is spearheaded by the Joint National Committee of the Senior Justice Officials (JNC) and the Canadian Association of Crown Counsel (CACC), together with the CACP. It is designed to provide an opportunity for all justice officers and partners to collectively

Powerful criminal organizations are now turning to unheard-of methods of intimidation towards justice officials and, even worse, innocent victims.

address a daily source of concern that requires the implementation of means and measures unprecedented in the history of the Canadian criminal justice system.

This event will take place on October 19-22, 2008, in picturesque Quebec City, which is currently celebrating its 400th anniversary, at the historical Château Frontenac, a world-class hotel. Justice officials will be sharing their personal experiences. We will have the opportunity to hear experts and guest speakers who will challenge the 300 anticipated justice officials to participate in developing strategies to address this important issue.

Participants at this symposium will have the unique opportunity to discuss leading practices and develop solutions that can help to fight this trend. Their organizations will benefit from their collective work, enhanced by the contribution of other justice partners.

This one-of-a-kind meeting between justice partners will unequivocally demonstrate justice officials' resolution to appropriately and efficiently respond to a threat that shall not keep them from their prime mission: to defend the integrity of the criminal justice system and the democratic values it rests on.

For more information, please visit the CACP website at www.cacp.ca. ◆

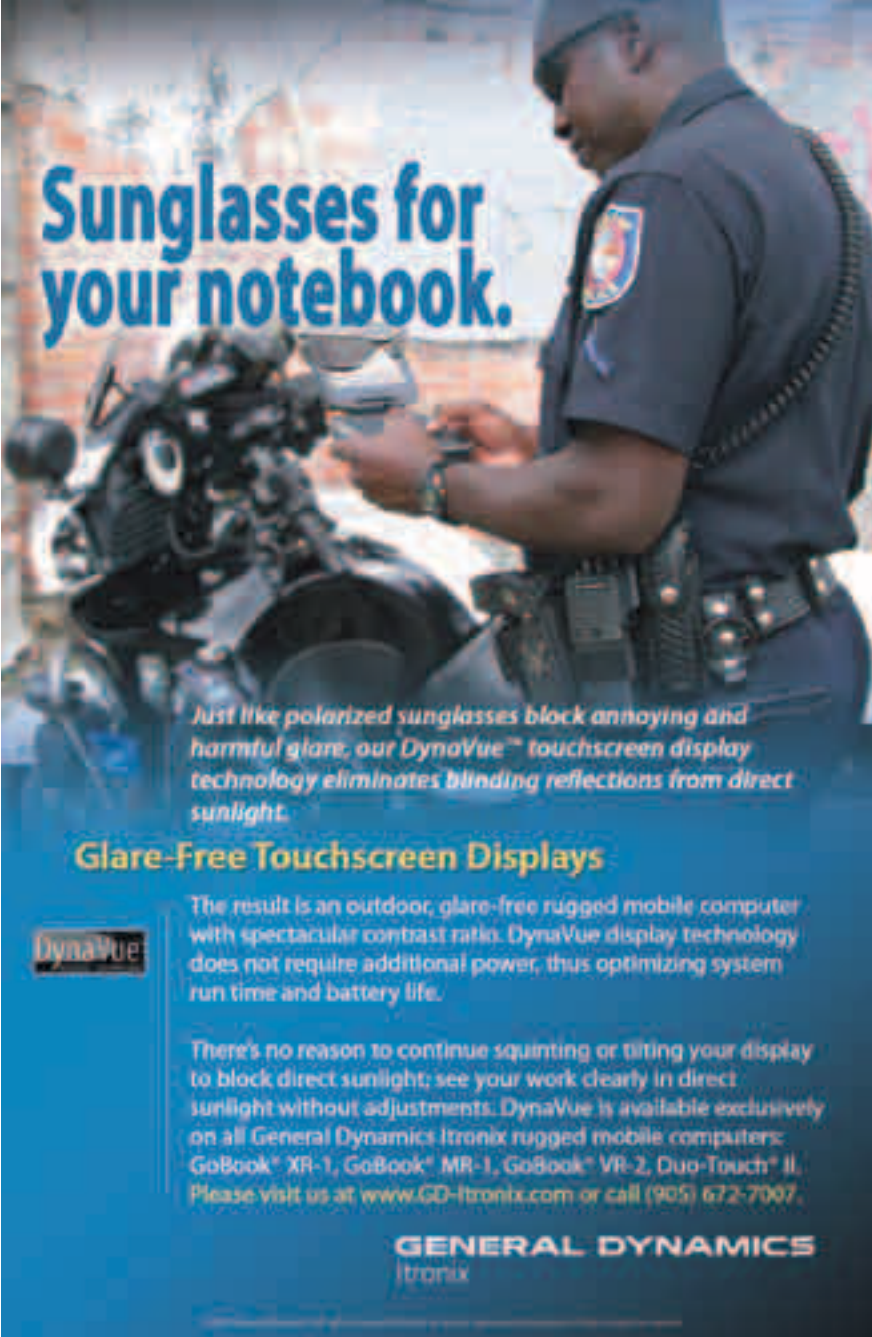

Sunglasses for your notebook.

Just like polarized sunglasses block annoying and harmful glare, our DynaVue™ touchscreen display technology eliminates blinding reflections from direct sunlight.

Glare-Free Touchscreen Displays

The result is an outdoor, glare-free rugged mobile computer with spectacular contrast ratio. DynaVue display technology does not require additional power, thus optimizing system run time and battery life.

There's no reason to continue squinting or tilting your display to block direct sunlight; see your work clearly in direct sunlight without adjustments. DynaVue is available exclusively on all General Dynamics Itronix rugged mobile computers: GoBook® XR-1, GoBook® MR-1, GoBook® VR-2, Duo-Touch® II. Please visit us at www.GD-Itronix.com or call (905) 672-7007.

GENERAL DYNAMICS
Itronix

• suite de la page 29

• intervenants de justice. Des mesures concrètes doivent être prises afin d'enrayer cette tendance et protéger adéquatement les intervenants de justice. Les expériences récentes vécues dans les différents palais de justice à travers le pays illustrent bien la portée d'une telle menace sur le système de justice.

• Ainsi, les différents acteurs du système de justice ont assisté bien malgré eux à la mise en place de différents moyens, mesures et procédures susceptibles de venir enrayer la menace et de les protéger. Mais, celles-ci, bien qu'elles aient démontrés leur efficacité dans certaines circonstances, permettent-elles toujours maintenant de contrer efficacement ce phénomène? Répondent-elles toujours aux besoins actuels? Les moyens mis en œuvre suffisent-ils à protéger adéquatement les divers intervenants de justice?

• Tel est la nature du questionnement qui a poussé des intervenants de justice pénale à vouloir mettre en place un forum de discussion unique qui pourrait permettre de s'interroger davantage sur l'ampleur du phénomène mais aussi afin de pouvoir mesurer l'ampleur des efforts jusqu'à maintenant déployés afin de venir contrer ce phénomène mais aussi d'en mesurer l'importance et la menace qu'il fait porter sur l'ensemble du système de justice. Ainsi est né l'idée d'organiser un symposium national portant sur la sécurité des intervenants de justice.

• Cette initiative mise de l'avant par le Comité National Mixte des Hauts Représentants de Justice (CNM) et l'Association Canadienne des Juristes de l'État (ACJE), en collaboration avec l'Association Canadienne des Chefs de Police (ACCP) se veut avant tout une opportunité pour tous les intervenants et partenaires de justice de se rassembler et de discuter d'un sujet de préoccupation constant, de tous les jours, qui nécessite la mise en place de moyens et de mesures sans précédents dans l'histoire du système de justice pénale canadien.

• Cet événement qui se tiendra du 19 au 22 octobre 2008 dans le décor pittoresque et enchanteur de la Ville de Québec, hôte des fêtes du son 400ième anniversaire, mais aussi au non moins historique Château Frontenac, établissement de renommée mondiale, permettra d'assister à de vibrants témoignages d'intervenants de justice mais aussi il donnera l'opportunité d'entendre des spécialistes et des conférenciers qui viendront rehausser la participation des quelques 300 intervenants

de justice de tout niveau tels que juges, avocats, policiers, agents correctionnels et autres partenaires de justice.

Il va sans dire qu'il s'agira aussi d'une occasion unique pour les participants du symposium de discuter entre eux des meilleures solutions et des pratiques optimales devant leur permettre de lutter efficacement contre ce phénomène et ainsi de permettre, du même coup, de faire bénéficier chacune de leur organisation du fruit de leur travail concerté, enrichi par la collaboration d'autres partenaires de justice.

Il va sans dire que ce rendez-vous sans précédent entre partenaires de justice saura aussi se révéler un démonstration non-équivoque de la volonté des différents acteurs de justice de répondre adéquatement et le plus efficacement possible à une menace qui ne sauraient les détourner de leur mission première soit la défense de l'intégrité du système de justice pénale et des valeurs démocratiques sur lesquelles il repose.

Pour plus d'informations, nous vous invitons à consulter le site internet de l'ACCP à l'adresse suivante : www.cacp.ca. ◆

CANADIAN POLICE COLLEGE • COLLÈGE CANADIEN DE POLICE

Découvrez votre type de leadership

...et les possibilités infinies de réseautage

Explorez notre Centre des cadres policiers

- Perfectionnement des cadres supérieurs policiers
- Cours d'administration policière supérieurs
- Ateliers pour les cadres supérieurs

www.ccp.gc.ca

Canada

Bushnell®

OUTDOOR PRODUCTS

www.bushnell.com



www.bolle.com



www.serengeti-eyewear.com



www.unclemikes.com



www.stoneypoint.com



www.butlercreek.com



www.hoppes.com

Authorized Canadian Law Enforcement Distributors:

APS Distributors Limited

Tel: (902) 835-1819
www.apsdistributors.ca

Les Distributeurs

R. Nicholls Distributors Inc.
Tel: (450) 442-9215
www.rnicholls.com

Gordon Contract

Tel: (416) 840-5525
www.gordoncontract.ca

ComLog™

With over 15 years of experience in voice recording, the CVDS *ComLog* Voice Recorder has the reputation of being one of the most reliable products on the market. At the end of the day, that's what it is all about, to give you a tool that you can depend on. Reliability is key.

Every installation is special. Each with its unique requirements. At CVDS, we thrive on providing recording solutions for the largest clients with hundreds of channels to smaller sites with only 4 channels. Every site is as important as the next. The ComLog family of recorders provide individual solutions to each. Whether the sources are analog, digital, or VoIP, telephone or radio, the ComLog does it. Whether storage requirements are simple or RAID, 16,000 to 750,000 hours, Hard Disk, DVD, REV, or NAS, the ComLog does it. Whether simple or fault tolerant configurations are needed, the ComLog does it.

We invite you to call or e-mail us to discuss YOUR recording requirements to select the best ComLog solution tailored specifically for your agency.

by
CVDS Inc.

Digital Voice Recording Systems

First in Performance - First in Reliability
First in Support



NP192



NP8C



NP72

T: 514-426-7879

F: 514-426-3511

Email: sales@cvds.com

www.cvds.com



It was a full house – more than 180 participants attended The Canadian Voice Interoperability Workshop: A CITIG National Forum in March to help shape the future of public safety provider interoperability in Canada.

Salle comble : plus de 180 personnes ont pris part à un forum national du CITIG, le Canadian Voice Interoperability Workshop, en mars, pour forger l'avenir de l'interopérabilité en sécurité publique au Canada

CACP Sponsored National Workshop Moves Interoperability Forward

By Lance Valcour

From its humble beginnings early last year, the Canadian Interoperability Technology Interest Group (CITIG) is getting some notice. On March 27 and 28, 2008, more than 180 participants attended The Canadian Voice Interoperability Workshop: A CITIG National Forum. The first workshop of its kind in Canada, the event took place in Ottawa. Those who attended helped identify priorities and set the future direction of the collaborative effort to help improve public safety provider interoperability in Canada.

“Hosting the workshop is one of the ways that Canadian partners are helping to address perhaps one of the most important issues facing first responders today,” remarked Steve Palmer, Executive Director of the Canadian Police Research Centre (CPRC) and a CACP Informatics Committee member. “Interoperability, or that lack of

continued on page 34

Un atelier national commandité par l'ACCP fait avancer l'interopérabilité

Par Lance Valcour

Lancé sans tambour ni trompette au début de l'an dernier, le Canadian Interoperability Technology Interest Group (CITIG) commence à se faire remarquer. Les 27 et 28 mars 2008, plus de 180 personnes prenaient part à un forum national du CITIG, le Canadian Voice Interoperability Workshop. Ces participants ont aidé à établir des priorités et à orienter les futurs efforts de collaboration en vue d'améliorer l'interopérabilité des fournisseurs de sécurité publique au Canada.

« Cet atelier est l'une des approches par lesquelles les partenaires canadiens s'attaquent à un problème important pour les premiers répondants », souligne Steve Palmer, directeur général du Centre canadien de recherches policières (CCRP) et membre du comité d'informatique de l'ACCP. « L'interopérabilité, ou plutôt son

suite à la page 35

ABOUT CITIG

The CITIG was created to raise awareness about communications interoperability for first responders in Canada. Drawing from the American example, the CITIG aims to:

- create forums for the exchange of information and ideas;
- facilitate communications amongst Canadian public safety interoperability stakeholders;
- bring together the collective wisdom of public safety and communications leaders and experts (best and brightest);
- respond to regulatory issues that impact public safety communications; and
- provide a test bed where aspects of the five elements of SAFECOM®'s interoperability continuum (governance, standard operating procedures, technology, training & exercise and usage) can be understood, designed, tested, negotiated, implemented, trained, exercised, standardized or shared.

continued from page 33

it among public safety providers on the frontline, is a major concern. Getting all the right partners together is a positive step toward ensuring the sharing of real-world insights, practical knowledge, and determining a common approach to moving forward.”

The CITIG was created in April 2007 by the CACP's Informatics Committee in conjunction with CPRC to bring together representatives from public safety, industry, academia, government and non-governmental

organizations to collectively shape the future of Canadian public safety interoperability. The National Workshop brought together representatives from first-responder agencies (law enforcement, fire, paramedics, emergency managers), other public safety providers, the military and Coast Guard, government agencies and utilities, non-governmental organizations in the emergency response and humanitarian aid sphere, academic and research institutions and industry to gain insight from leaders in the field, including some speakers from the United States and one as far away as Australia.

The Workshop also featured hands-on sessions designed to help gain an understanding of, or work toward making progress on, key issues, including interoperability and the challenge of governance, trends in interoperability technology, the 700 MHz and other radio spectrum issues and cross-border interoperability planning.

Overall, the National Workshop solidified the 'business case' for moving forward with a co-operative approach to improved public safety provider interoperability. Not only was the interest and response strong and significant, but as a group, representatives were able to identify the next steps on the Interoperability Roadmap. There was also general recognition that the work is far from done, and that all those involved in delivering public safety services at levels of government and beyond need to work together toward common solutions.

Progress is good, and public safety communications interoperability in Canada is starting to get the attention it deserves. A big thank you goes to the CACP, the EMS Chiefs of Canada, the Canadian Association of Fire Chiefs and other like-minded organizations that are helping light the way. For more information on Canadian efforts, please visit the CITIG Web site (www.cprc.org/citig). Any suggestions, questions or concerns can be sent via e-mail to citig@cprc.org. ♦

Lance Valcour is an Inspector with the Ottawa Police Service currently seconded to the CPRC as the Project Manager for CITIG. In addition to his long-time participation as a member of the CACP Informatics Committee, he has compiled over 30 years experience working in operational roles and led many technology-related projects both with the Ottawa Police and in the private sector.

The advertisement is a red and black graphic. At the top left is the CALEA logo, a gold seal with a blue border. To its right, the text 'Law Enforcement Accreditation' is written in white. Below that, 'CALEA' is written in large, bold, white letters. Underneath, 'A Management Model for Police Service Excellence' is written in white. In the center is a photograph of a police officer in a dark uniform, looking forward. The background behind the officer is a large, stylized red maple leaf. At the bottom, there are three smaller logos: one on the left, one in the center, and one on the right. Below the left logo is the website 'web: www.calea.org' and below the center logo is the phone number 'Phone (800) 368-3757'.

À PROPOS DU CITIG

Le CITIG sensibilise à la question de l'interopérabilité des communications chez les premiers répondants du Canada. En s'inspirant du modèle américain, le CITIG souhaite :

- créer des forums d'échange d'information et d'idées;
- faciliter la communication entre les intervenants canadiens en interopérabilité de la sécurité publique;
- rassembler la sagesse collective des chefs de file et des experts en sécurité publique et en communication;
- réagir aux questions de réglementation influençant les communications en sécurité publique;
- offrir un banc d'essai pour comprendre, concevoir, tester, négocier, mettre en œuvre, former, exercer, normaliser et partager les divers aspects des cinq composantes du continuum de l'interopérabilité de SAFECOM® (gouvernance, procédures, technologie, formation et exercice, usage).

suite de la page 33

absence entre les fournisseurs de sécurité publique en première ligne, constitue un enjeu majeur. En réunissant tous les bons partenaires, nous avons fait un beau pas vers le partage d'expériences ainsi que vers la définition d'une approche commune. »

Le comité d'informatique de l'ACCP et le CCRP ont créé le CITIG en avril 2007 afin d'amener des représentants de la sécurité publique, de l'industrie, du monde universitaire et des organisations gouvernementales et non gouvernementales à forger, ensemble, l'avenir de l'interopérabilité en sécurité publique au Canada. L'atelier a réuni des représentants d'agences de premiers répondants (forces de l'ordre, pompiers, ambulanciers, gestionnaires des mesures d'urgence), d'autres fournisseurs de sécurité publique, de l'armée et de la garde côtière, d'agences gouvernementales et des services publics, d'organismes non gouvernementaux voués à la réponse en cas d'urgence et à l'aide humanitaire, du milieu universitaire et de la recherche, ainsi que de l'industrie, tous chefs de file dans leur domaine. Ces gens, plus quelques conférenciers des États-Unis et même un conférencier venu d'Australie, ont partagé leurs points de vue. L'atelier offrait aussi des séances pratiques pour mieux comprendre les enjeux et les faire avancer : l'interopérabilité et la gouvernance, les tendances des technologies interopératoires, la bande de 700 MHz et les autres questions de spectre radio, la planification de l'interopérabilité transfrontalière.

Somme toute, cet atelier national a consolidé la pertinence de coopérer pour améliorer l'interopérabilité des fournisseurs de sécurité publique. L'intérêt en ce sens

suite à la page 36



Spot the tarnished one?

If you can't, IA PRO will. That's because IA PRO lets you organize and analyze internal affairs data like never before. Not only does this leading software program efficiently track all incidents of errant behavior, it also alerts you when an individual crosses the line. A line you set. So don't risk losing your agency's luster to an inefficient information management system. Investigate IA PRO, the IA software program trusted by many of America's top law enforcement agencies. Visit www.iaprofessional.com or call 1-800-620-8504 for a free demo CD.

IA PRO
Ever alert

Canadian version
now available

A NEW STANDARD IN IA UNIT SOFTWARE
FROM CITI TECHNOLOGIES INC.



Will they be called pioneers? Some of the 180 delegates put extra time in by volunteering for a brainstorming session on the future of the CITIG, and graciously posed for a group shot. Much progress was made, but partners still have a significant challenge ahead as work gets started on a National Interoperability Roadmap.

Verra-t-on en eux des pionniers? Quelques-uns des 180 délégués ont participé bénévolement à un remue-méninges sur l'avenir du CITIG, avant de se plier gracieusement à une photo de groupe. On a fait beaucoup de progrès, mais les partenaires ont encore du pain sur la planche alors que s'amorce le plan national d'interopérabilité.

suite de la page 35

était fort et, en groupe, les représentants ont su déterminer les prochaines étapes du « plan d'interopérabilité ». Tous admettaient aussi que le travail est loin d'être terminé et que, pour arriver à une solution commune, tous les intervenants impliqués dans les services de sécurité publique, au gouvernement et ailleurs, devront collaborer.

Merci à l'ACCP, aux Directeurs des services médicaux d'urgence du Canada, à l'Association canadienne des chefs de pompiers et aux autres organismes du même genre qui appuient la cause. Pour en savoir plus sur les efforts canadiens, visitez le site Internet du CITIG (www.cprc.org/citig). Questions et propositions sont les bienvenues à l'adresse citig@cprc.org.

Lance Valcour est inspecteur au service de police d'Ottawa, présentement détaché auprès du CCRP à titre de chargé de projet du CITIG. En plus de sa longue implication dans le comité d'informatique de l'ACCP, il cumule plus de 30 ans d'expérience dans des postes opérationnels. Il a dirigé de nombreux projets à teneur technologique à la police d'Ottawa et dans le secteur privé. ◆

UNIVERSITY OF
**GUELPH
HUMBER**

**Bachelor of Applied Arts
in Justice Studies**

- Flexible schedules with in-class and distance based learning
- Add value to your career with a university degree
- Students benefit from the vast experience of highly trained educators with policing and justice background
- Develop new networks with diverse justice organizations and agencies



For more information about the Justice Studies program and the University of Guelph-Humber, please visit
<http://admission.guelphhumber.ca/BAA>



For Badges & Insignia
that you can actually READ!



LABELNET, INC.

P.O. Box 1724, Cambridge, ON, Canada N1R 7G8
Phone: (877) 740-8900 • Fax: (519) 740-8919

Panasonic recommends Windows Vista™ Business.

If this is your office



1000
Nit
Brightness

TOUGHBOOK

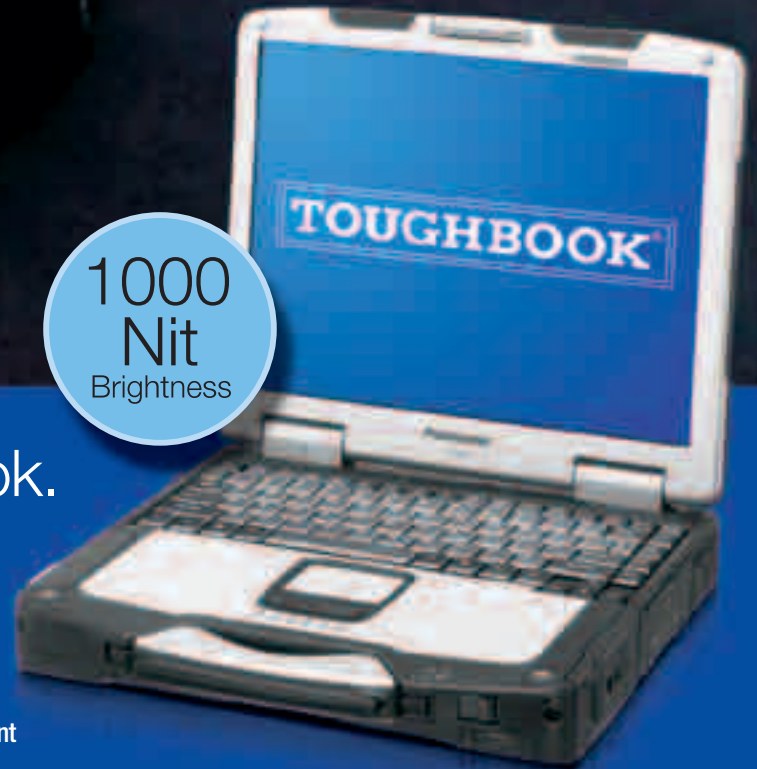

this must be your notebook.

On the front lines of law enforcement, dependability is everything. That's why you partner with a company that's up to the challenge. Panasonic Toughbook notebooks are built to exceed military standards, withstanding the rigors of in-vehicle mounting and in-field use. Equally important is the fact that we work closely with your department to ensure that every Toughbook PC has the software and technological enhancements to get the job done. Lives, after all, are in your hands. It's good to know the right technology is in your vehicle.

TOUGHBOOK CF-30

- Genuine Windows® XP Professional
- Intel® Core™ Duo
- MIL-STD-810F Compliant
- Shock-mounted HDD
- Moisture and dust resistant
- Magnesium alloy case
- 13.3" screen; 1000 Nit brightness
- Optional fingerprint scanner
- Wide Area Wireless
- Bluetooth® v2.0
- GPS capable

Panasonic ideas for life

www.panasonic.ca

98.9%

OF ALL GAMBER-JOHNSON DOCKS ARE

NEVER

RETURNED FOR WARRANTY REPAIR.

**ROCK SOLID RELIABILITY...
ROCK SOLID RESULTS**



RUGGED.

DOCKING STATIONS AND VEHICLE MOUNTS

www.gamberjohnson.com 866.345.9411

ISIS 2008 Looks Far and Wide for Solutions to Policing Capacity

By Norm Taylor

The CACP's executive leadership program is underway again for 2008. Twenty-one members from 13 agencies represent this third cohort of the Institute for Strategic International Studies, which follows on the success of the International Best Practices Research Project (2003) and ISIS 2006. This year the CACP Board challenged the ISIS team with the general theme of Solutions for Policing Capacity in Canada.

During two week-long workshops and three months of online interaction, the ISIS team explored the multiple dimensions of this challenge with input from a variety of guest speakers, specialists and academics. The team elected to consider capacity broadly by including both supply-side and demand-side factors which can affect the availability and alignment of police resources with the needs of citizens. They also expanded their own abilities with qualitative research focused on gaining deeper insights from the experiences of other nations who have faced similar challenges to those increasingly seen here in Canada. In parallel, the team scanned the globe and with assistance from the RCMP's International Liaison Officers, the Canadian Forces, and other Canadian police experts overseas, identified several potential source sites for study.

During April and May, five sub-teams travelled to a total of 12 nations to engage local police authorities, police members and community representatives in discussions built upon a common research theme:

continued on page 40

This year the CACP Board challenged the ISIS team with the general theme of Solutions for Policing Capacity in Canada.

ISIS 2008 : À la recherche de solutions à la capacité policière

Par Norm Taylor

Le programme de perfectionnement de l'ACCP est de nouveau en branle. La troisième cohorte de l'Institut de recherches stratégiques internationales (ISIS) se compose de 21 membres représentant 13 organismes. Cette édition fait suite au succès remporté par le Projet de recherche internationale sur les pratiques exemplaires (2003) et par ISIS 2006. Pour 2008, le conseil de l'ACCP a lancé un défi à l'équipe de l'ISIS, sous le thème « Solutions pour la capacité policière au Canada ».

L'équipe de l'ISIS s'est penchée sur les diverses facettes de cet enjeu au cours de deux ateliers d'une semaine et de trois mois d'échanges en ligne. Plusieurs conférenciers, experts et universitaires ont enrichi sa réflexion. L'équipe a choisi d'aborder la capacité au sens large, en considérant à la fois les facteurs de l'offre et de la demande, qui ont un impact sur la disponibilité des ressources policières et leur adéquation aux besoins des citoyens. L'équipe s'est aussi penchée sur les expériences d'autres pays. Avec l'aide des agents de liaison internationaux de la GRC, des Forces canadiennes et d'autres experts outremer de la police canadienne, l'équipe a identifié plusieurs sites d'études intéressants.

En avril et en mai, cinq sous-équipes sont rendus douze pays pour rencontrer les dirigeants de la police locale, des membres des forces policières et des représentants de la communauté, afin d'approfondir un thème:

suite à la page 40

Pour 2008, le conseil de l'ACCP a lancé un défi à l'équipe de l'ISIS, sous le thème « Solutions à la capacité policière au Canada ».

The purpose of this multiple case study is to explore responses to societal and environmental conditions, in select international settings, that have affected the ability of the policing sector to balance capacity with public expectations.

The full team reassembled in late May to interpret their findings and develop recommendations for the Canadian policing context. As with previous programs, ISIS 2008 will present its findings this August at the AGM in Montreal. The team also plans to make more use of the Association's website this year to provide conference delegates with information in advance of the formal presentation. Watch for updated information in the ISIS section of www.cacp.ca.

Applications are now being accepted for ISIS 2009. Contact the CACP national office for more information or e-mail isis@cacp.ca

L'objectif de cette série d'études de cas est d'explorer les réponses, dans divers contextes internationaux, aux conditions sociétales et environnementales qui nuisent au pouvoir du secteur policier à équilibrer capacité et attentes du public.

L'équipe complète remonté de nouveau à la fin du mois de mai. Elle interprétera alors les résultats de ses recherches et rédigera ses recommandations. Comme ce fut le cas avec les programmes précédents, ISIS 2008 présentera ses conclusions à l'AGA qui se tiendra à Montréal, en août. L'équipe entend aussi utiliser le site Internet de l'Association pour transmettre de l'information aux délégués. Surveillez la section ISIS sur le site www.cacp.ca.

La période d'inscription à ISIS 2009 est ouverte. Contactez le bureau national de l'ACCP pour plus d'informations ou envoyez un courriel à isis@cacp.ca.

JOB POSTING



TREATY THREE POLICE SERVICE Chief of Police

Treaty Three Police Service Police Board is seeking an experienced Police Executive to lead the Treaty Three Police Service. With a complement of seventy-seven (77) sworn officers and eighteen (18) civilian staff, and an operating budget of over \$10 million, the Treaty Three Police Service provides police services to the Treaty #3 area. This area encompasses fifty-five (55) thousand square miles with twenty-three (23) aboriginal communities and a population of 20,000 residents. These communities face unique policing challenges requiring effective planning, implementation of community programs, and management of growth pressures in the Treaty #3 communities.

Reporting to the Treaty Three Police Service Board, the Chief of Police is responsible for overall leadership of the Treaty Three Police Service. This encompasses the ongoing management of programs and services, as well as acting as the principal liaison between Federal / Provincial agencies and other stakeholders to ensure continued quality of service and community safety. The Chief of Police must be a strategic leader and motivational team builder with exceptional communication skills both internally with the Board, uniform and non-uniform staff, Police Association as well as externally with the related business community, and other key stakeholders.

The successful candidate will have a proven record of exceptional leadership through progressive and creative thinking, effective management as well as the development of staff. He/she will strive to build upon and uphold the aboriginal environment of inclusiveness, communication, and diversity, reflecting the current solid basis of the Treaty Three Police Service. An aboriginal heritage and/or aboriginal policing background are definite assets. Salary will commensurate with candidate's overall experience. If you are a senior officer in a Canadian police organization and this exciting opportunity interests you, please direct your response in strict confidence to Mr. Joe Red Thunderboy, Chairperson, Treaty Three Police Service Board, P.O. Box 1480, 22 Homestake Road, Kenora, Ontario P9N 3X7 no later than June 30, 2008.

WHOIS: Changes to Personal Information on the Dot-ca Search Tool and Implications for Law Enforcement

By Sheila Barrows
Marketing Manager, Canadian Internet Registration Authority (CIRA)

How to manage the vast amount of private information available on the Internet is a source of constant debate. Balancing the open nature of the Internet and the access to information it provides against individual privacy continues to be a key issue for policy makers, law enforcement, Internet users, and the public at large. While some, including police agencies, believe that contact

continued on page 42

© ROLFFIMAGES | DREAMSTIME.COM



WHOIS: Les modifications apportées à l'accès aux renseignements personnels sur l'outil de recherche WHOIS point-ca auront des implications pour l'application de la loi

Par Sheila Barrows
Gestionnaire, Marketing, Autorité canadienne pour les enregistrements Internet (ACEI)

La gestion de l'énorme quantité de renseignements privés qui sont disponibles sur l'Internet donne lieu à des débats incessants. La nécessité d'assurer un équilibre entre un accès ouvert à l'Internet et à l'information qu'il contient, d'une part, et le respect de la vie privée, d'autre part, continue de préoccuper les décideurs, les forces de l'ordre, les utilisateurs de l'Internet et le grand public. Certains, dont les services de police, estiment que les renseignements sur les détenteurs de noms de domaine doivent être rendus publics afin d'assurer l'imputabilité des échanges sur l'Internet, alors que d'autres croient que les particuliers devraient pouvoir protéger les détails personnels les concernant et garder confidentiels les renseignements permettant de les contacter.

L'Autorité canadienne pour les enregistrements Internet (ACEI), qui administre le registre de noms de domaine point-ca et qui est, à ce titre, le gardien du répertoire WHOIS point-ca, a examiné longuement les façons d'assurer la protection des renseignements personnels de ses titulaires de noms de domaine point-ca. Après une vaste consultation publique, l'ACEI a élaboré une nouvelle politique et entrepris de modifier son outil de recherche WHOIS dans le but de limiter la divulgation au public des renseignements personnels des titulaires de noms de domaine qui sont des particuliers.

suite à la page 44

continued from page 41

information must be published to afford accountability on the Internet, others believe individuals should have the ability to protect personal details and maintain their contact information in confidence.

As the administrator of the dot-ca domain name registry and custodian of the dot-ca WHOIS, the Canadian Internet Registration Authority (CIRA) spent considerable time investigating how to maintain privacy for its domain name Registrants. After considerable public consultation and policy

development, CIRA is implementing changes to the dot-ca WHOIS search tool. These changes are designed to limit the disclosure of an individual domain name Registrant's personal information to the public. These changes will impact how law enforcement professionals investigate and communicate with Internet domain name holders.

WHAT IS WHOIS?

WHOIS is a generic term used to describe an online directory service that allows people to look up information about

Internet domain names (web addresses). CIRA maintains a WHOIS search tool on its website that permits queries related to Canada's dot-ca (.ca) domain name registry database. The dot-ca WHOIS allows users to quickly determine the availability of a dot-ca domain name or to view the administrative and technical contact information provided by individuals and organizations that have registered a dot-ca domain name.

While WHOIS has been used since the inception of the Internet, recent concerns over privacy, the harvesting of personal information for commercial or criminal purposes such as unsolicited e-mail (spam), identity theft, or stalking, and the expansion of the *Personal Information Protection and Electronic Documents Act (PIPEDA)*, necessitated a re-evaluation of what information is disclosed through the dot-ca WHOIS.

In response to these concerns, CIRA developed a number of proposed changes to the dot-ca WHOIS. These changes were vetted through two series of extensive consultations with a wide range of stakeholders. The opinions of registrants (domain name holders), registrars (domain name sellers), the Canadian public, subject matter experts (such as privacy advocacy groups), and law enforcement professionals were all considered with the goal of creating a balanced policy that addresses the individual domain name registrant's privacy while providing accommodations for commercial, legal, and law enforcement purposes.

CHANGES

The current dot-ca WHOIS provides a significant amount of information about domain name registrants: the registrant's name, job title, address, phone number, fax number, and email address of the domain name are all accessible. The new dot-ca WHOIS restricts access to all personal information related to individual registrants, including all administrative contact and technical contact information. Under the new policy, effective June 10, 2008, information about non-individual domain name registrants such as corporations and organizations will continue to be displayed.

CIRA will continue to collect registrant contact information from individuals, but this information will no longer be publicly available without explicit consent from the registrant.

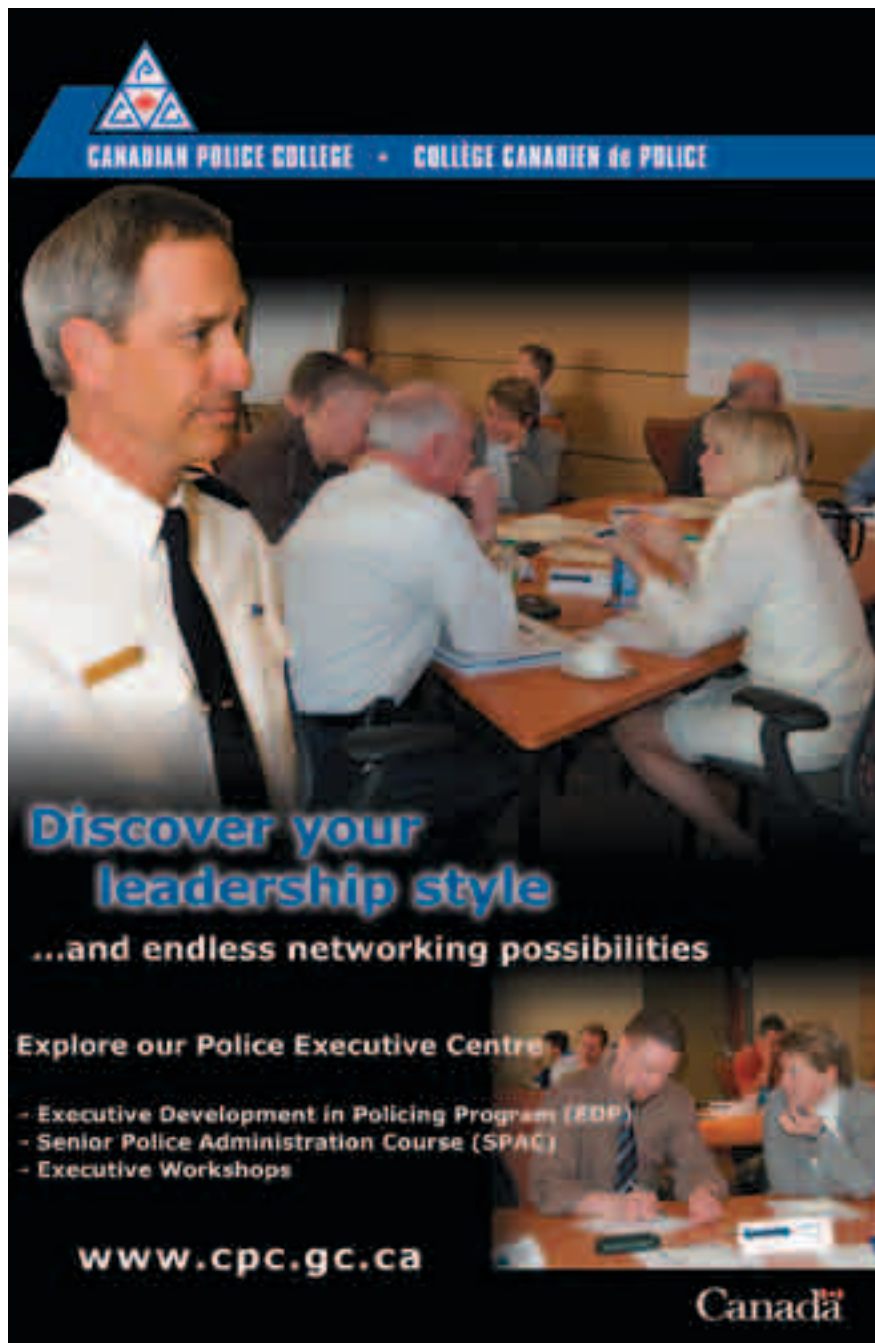

CANADIAN POLICE COLLEGE • COLLÈGE CANADIEN DE POLICE

Discover your leadership style
...and endless networking possibilities

Explore our Police Executive Centre

- Executive Development in Policing Program (EDP)
- Senior Police Administration Course (SPAC)
- Executive Workshops

www.cpc.gc.ca

Canada

CIRA will facilitate the disclosure of information when requested through proper legal channels, such as a Court Order or Warrant.

NEW PROCEDURES

In implementing the new dot-ca WHOIS, CIRA recognized that there are many legitimate reasons where it may be necessary to contact individual registrants.

In order to facilitate communication with individuals whose contact information will no longer be displayed, CIRA has developed an administrative process for passing correspondence from interested parties to individual domain name holders.

A Message Delivery Form will be available on CIRA's website at www.cira.ca for interested parties to complete and return. CIRA will forward these messages to the respective domain name registrants without disclosing the individual's name to the sender. This solution protects the privacy of individual registrants while facilitating communication and dispute resolution.

When additional information is required, such as the identity or contact information of individual registrants, CIRA will facilitate the disclosure of such information when requested through proper legal channels, such as a Court Order or Warrant.

It is important to note that CIRA does not collect information about the 'owner' of domain names, but rather records administrative contact and technical contact information. The administrative contact is the focal point of all communications with CIRA. Use of this terminology is critical to facilitate the processing of Court Orders.

Also pertinent to investigators is the requirement for CIRA to notify registrants when personal information is disclosed. Unless otherwise specified on the Court Order, the registrant will receive

notification of the disclosure of personal information from CIRA not less than 30 days and not more than 60 days after the disclosure occurs. The timing of this disclosure period was adjusted during CIRA's policy development process based on feedback from law enforcement professionals to provide a wider investigative window prior to notification.

In the development of its new WHOIS policy CIRA was tasked with balancing the privacy of individual domain name registrants against the necessity to allow

commercial and legal transactions to continue. In developing this new policy and the systems and procedures to support its implementation, CIRA remains committed to maintaining a high standard of privacy and data protection while remaining sensitive to the unique needs of the law enforcement community.

For more information on CIRA's new WHOIS policy please visit www.cira.ca. ◆

Sheila Barrows may be reached at sheila.barrows@cira.ca.



POCKETJET® PRINTER
**REINFORCEMENT
BY MAX AND PENTAX**

**AS TOUGH AS
YOU ARE**

Now there's a compact, ultra portable printer that's durable enough to keep up with even the toughest jobs. Introducing the PENTAX PocketJet® Printer. This rugged and reliable, easy-to-use printer is just 10" long and works in or out of your vehicle.

PENTAX advanced technology gives you portability with toughness and performance you can count on.

PENTAX®
pentaxtech.com • 800-543-6144

• suite de la page 41

• Ces modifications auront un impact sur la
• façon dont les professionnels des services
• de police mènent leurs enquêtes et com-
• muniquent avec les détenteurs de noms de
• domaine point-ca.

QU'EST-CE QUE LE SERVICE WHOIS?

• WHOIS est un terme générique utilisé
• pour décrire un service de répertoire ac-
• cessible en ligne qui permet aux gens de
• rechercher de l'information sur les noms
• de domaine (ou adresses de sites Web)

sur l'Internet. L'ACEI offre sur son site Web un outil de recherche WHOIS qui permet d'interroger la base de données du Registre de noms de domaine point-ca (.ca) du Canada. Le service WHOIS point-ca permet aux utilisateurs de déterminer rapidement la disponibilité d'un nom de domaine point-ca, ou encore d'afficher des renseignements sur les contacts administratif et technique fournis par les particuliers, les organismes et les sociétés qui ont enregistré un nom de domaine point-ca.

Même si le service WHOIS existe depuis la création de l'Internet, ce n'est que récemment que des préoccupations ont été soulevées à propos de la protection des renseignements personnels fournis par les titulaires de noms de domaine sur le Web. La pratique très répandue de recueillir et d'utiliser ces renseignements à des fins commerciales ou criminelles - comme l'envoi de courriels non sollicités (pourriels), l'usurpation d'identité ou le harcèlement criminel - et l'expansion récente de la Loi sur la protection des renseignements personnels et des documents électroniques (LPRPDÉ), ont forcé l'ACEI à réévaluer l'information qui est divulguée via son répertoire WHOIS point-ca.

L'ACEI a décidé d'apporter des modifications au répertoire WHOIS point-ca pour répondre à ces préoccupations. Ces modifications ont été validées lors de deux séries de consultations exhaustives réalisées auprès d'un large éventail d'intervenants qui comprenaient : des titulaires (ou détenteurs) de noms de domaine point-ca, des registraires (qui vendent et fournissent des services d'enregistrement de noms de domaine), des experts (comme, par exemple, des groupes de défense de la vie privée), des professionnels de l'application de la loi et des membres du public canadien. Le but de ces consultations était d'élaborer une politique équilibrée pour assurer la protection des renseignements personnels des titulaires de noms de domaine qui sont des particuliers, tout en fournissant des moyens pour répondre aux exigences commerciales, légales et d'application de la loi sur l'Internet.

MODIFICATIONS

L'outil de recherche WHOIS point-ca fournit une quantité importante d'informations sur les titulaires de noms de domaine, telles que : le nom du titulaire, son titre ou occupation, son adresse, ses numéros de téléphone et de télécopieur et son adresse de courriel. Tous ces renseignements étaient jusqu'ici pleinement accessibles. Le nouvel outil WHOIS point-ca restreint désormais l'accès à tous les renseignements personnels associés aux titulaires qui sont des particuliers, y compris les renseignements sur leurs contacts administratif et technique. En vertu de la nouvelle politique (en effet 10 Juin 2008), les renseignements privés sur les titulaires qui ne sont pas des particuliers, comme



As Brilliant Inside as it is Outside.

The LEGEND lightbar from Federal Signal

Introducing a brilliant new way to improve safety - the LEGEND's low-profile design provides a stealthy appearance, 360-degree light coverage and superior off-axis warning.

ROC SOLID CONSTRUCTION The patent-pending ROC (Reliable Onboard Circuitry) eliminates 85% of potential failure points in the lightbar.

SIMPLE TO CUSTOMIZE AND CONFIGURE Legend can be easily reconfigured in minutes, right on the vehicle, without removing and rewiring individual modules.

SOLARIS - BEST AND BRIGHTEST IN LIGHTING TECHNOLOGY The patent-pending Solaris optics feature the latest in LED reflector technology for bright and intense off-axis light output.

www.fedsig.com | 800-264-3578

L'ACEI procédera à la divulgation de ces renseignements lorsqu'une demande à cet effet lui sera transmise par des mécanismes légaux appropriés.

les sociétés et les organismes, continueront d'être accessibles au public.

Comme avant, l'ACEI continuera de recueillir les renseignements personnels sur les titulaires qui sont des particuliers, mais cette information ne sera plus accessible au public sans le consentement explicite du titulaire.

NOUVELLES PROCÉDURES

En mettant en œuvre le nouveau WHOIS point-ca, l'ACEI a aussi reconnu qu'il y avait de nombreuses raisons légitimes où il peut parfois être nécessaire de contacter les titulaires qui sont des particuliers.

Pour faciliter la communication avec les particuliers dont les renseignements personnels ne seront plus affichés sur WHOIS, l'ACEI a mis en place un processus administratif pour transmettre la correspondance des parties intéressées aux détenteurs de noms de domaine qui sont des particuliers.

Un formulaire de remise de message que les parties intéressées pourront remplir et retourner à l'ACEI sera accessible sur le site Web de l'ACEI à l'adresse www.cira.ca. L'ACEI transmettra ces messages aux titulaires de noms de domaine concernés sans divulguer le nom du particulier à l'expéditeur du message. Cette solution vise à protéger le droit à la vie privée des titulaires qui sont des particuliers tout en facilitant les communications légitimes avec ceux-ci et le règlement des différends à propos des noms de domaine.

Lorsque des renseignements additionnels sont nécessaires, comme l'identité ou l'information sur les contacts des titulaires qui sont des particuliers, l'ACEI procédera à la divulgation de ces renseignements lorsqu'une demande à cet effet lui sera transmise par des mécanismes légaux

appropriés, tels qu'une ordonnance d'un tribunal ou un mandat.

Il est important de rappeler que l'ACEI ne recueille pas d'information sur les « propriétaires » des noms de domaine, mais qu'elle tient plutôt un registre de renseignements relatifs aux contacts administratifs et techniques des détenteurs de noms de domaine. Le contact administratif est la référence centrale pour toutes les communications avec l'ACEI. L'utilisation de cette terminologie spécifique est essentielle pour faciliter le traitement des ordonnances de tribunal.

Les enquêteurs doivent aussi savoir que l'ACEI exige que les titulaires soient avisés de la divulgation de leurs renseignements personnels contenus dans le registre WHOIS point-ca. À moins de stipulation contraire dans l'ordonnance du tribunal, le titulaire recevra un avis de la divulgation de ses renseignements personnels par l'ACEI au minimum 30 jours et au maximum 60 jours après cette divulgation. La durée de cette période d'avis a été ajustée au cours du processus d'élaboration de la politique de *suite à la page 46*

This design team told us what an AED should be.

And we delivered.

When developing the AED Plus, we sought input from professionals like you, who frequently are the first to respond to a cardiac emergency. The result: a defibrillator that meets the demands of your job. Compact, rugged construction. Visual and audio prompts support the critical chain of survival. Intuitive, easy-to-use. CEH feedback ensures accurate chest compressions. A single electrode pad makes placement easy. AED off the shelf. Lifetime battery. Super long life and convenience. Only the AED Plus meets all the needs of first responders. For complete information, call 800-348-9011 or visit www.zoll.com.

ZOLL
Resuscitation Equipment

© 2008 ZOLL Medical Corporation. ZOLL is a registered trademark of ZOLL Medical Corporation.

YOU DESERVE
GREAT SERVICE

TEN4.
BODY ARMOR

WE SPEAK THE SAME LANGUAGE

NIJ APPROVED / ISO 9001 2000
MADE IN CANADA

1 866.717.TEN4 (8364)

www.ten4bodyarmor.com

suite de la page 45

l'ACEI en réponse aux commentaires reçus des professionnels de l'application de la loi afin de donner plus de temps aux enquêteurs pour mener leur enquête avant que l'avis ne soit envoyé au titulaire.

Dans l'élaboration de sa nouvelle Politique relative au service WHOIS, l'ACEI a cherché à atteindre un équilibre entre le droit des titulaires à la protection de leurs renseignements personnels, d'une part, et la nécessité de permettre la poursuite des transactions commerciales et légales sur l'Internet, d'autre part. En élaborant cette nouvelle politique, ainsi que les systèmes et procédures pour soutenir sa mise en œuvre, l'ACEI s'est engagée à maintenir un niveau élevé de protection des données et des renseignements personnels, tout en demeurant sensible aux besoins uniques des milieux de l'application de la loi.

Pour en savoir plus sur la nouvelle Politique relative au service WHOIS de l'ACEI, veuillez visiter le site www.acei.ca. ◆

Vous pouvez joindre Sheila Barrows à sheila.barrows@cira.ca.

DNA FORENSIC TESTING

Experience. Quality. Speed.

- ISO-17025 accredited laboratory
- Evidence screening for blood, semen and saliva
- Routine STR analysis
- Specialty Y-STR and Mitochondrial DNA analyses
- Comprehensive Cold Case, Property Crime and sexual Assault programs
- Rush turnaround times of 5, 10 and 15 days
- Expert witness support of all cases

ORCHIDCELLMARK

EXPERIENCE THE POWER OF DNA

1-866-TEST-DNA
www.orchidcellmark.com

 DALHOUSIE
UNIVERSITY
Inspiring Minds

Police Leadership Program

Do the people in your organization have the necessary skills to assume leadership positions?

Dalhousie University's Police Leadership Program has been providing first-class leadership education to police personnel for over 15 years. Our expert instructors and applied adult education principles give students the best possible educational experience without the hassle and expense of travel. Our courses are designed and delivered so that personnel can stay home, continue to work and apply the new skills directly to their organizational role.

We offer **distance programs** providing **police-specific** practices in:

- Advanced Police Leadership
- Budgeting and Financial Management for Police Services
- Communication Skills for Police Personnel
- Ethics for Police Leaders
- Legal Issues in Policing
- Managing Police Performance: Coaching Skills (*begins with a three-day workshop*)
- Police Leadership and Management Development
- Policing and the Law of Human Rights
- Policing the Modern Community
- Strategic Human Resource Management for Police Organizations
- Strategic Policing

For more information please contact
Sherry Carmont:
T (902) 494-6930
F (902) 494-2598
cpl@dal.ca

Dalhousie University
College of Continuing Education
1535 Dresden Row, Suite 201
Halifax, NS B3J 3T1
www.dal.ca/cce



Date	Event	Location
Aug 24-27, 2008	CACP Annual Conference	Montreal, QC
Sep 28-Oct 01, 2008	CACP/OACP 2008 Traffic Symposium	Ottawa, ON
Oct 19-22, 2008	Symposium on Systemic Response to Intimidation of Criminal Justice Officials	Quebec City, QC
Nov 2-4, 2008	7th Annual Conference on Police/ Mental Health Systems Liaison	Edmonton, AB
Nov 8-12, 2008	115th IACP Conference	San Diego, CA
Feb. 15-17, 2009	Supporting Public Safety Operations through Current and Emerging Technology	Victoria, BC

Date	Événement	Endroit
24 au 27 août 2008	Conférence annuelle de l'ACCP	Montréal (QC)
28 sept. au 01 oct. 2008	Symposium sur la circulation 2008 de l'ACCP/OACP 2008	Ottawa (ON)
19 et 22 oct. 2008	Symposium sur la réponse systémique à l'intimidation des officiers de la justice criminelle	Québec (QC)
2 au 4 nov. 2008	7e conférence annuelle sur la liaison entre la police et les systèmes de santé mentale	Edmonton (AB)
8 au 12 nov. 2008	115e congrès de l'IACP	San Diego (CA)
15 au 17 fév. 2009	Soutenir les opérations de sécurité publique par les technologies existantes et émergentes	Victoria (C.-B.)

Recover Stolen Vehicles Automatically



Get Results with AutoVu

AutoVu is a license plate recognition solution developed to accurately read plates from virtually any country, state or province in the world. As officers are out on their usual patrol, the AutoVu solution automatically and discretely reads license plates from both moving and parked vehicles and matches each plate to an on-board database of wanted vehicles. Featuring technologically advanced features which are easy-to-use, AutoVu offers benefits such as increased operational efficiency and superior results. For more information, visit www.genetec.com

Visit Genetec at CACP Annual Conference - Booth # 603



SpeedLaser® Model B

Binocular Style Lidar for Speed Enforcement Professionals

Faster Target Acquisition...Greater Range!



MPH Mobile Video &
Speed Measurement Systems

Toll Free 888.689.9222

E-mail info@mphindustries.com

* The Approved Gear *

THREE FINGER (3) ACTIVE
LOCKING SYSTEM

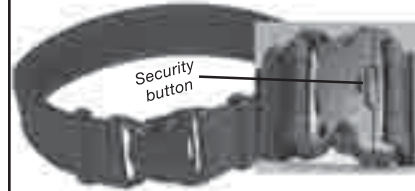

Available in 2"

For Police, Security Agents, Ambulance, EMS

VIP Version 1-1/2"

For Plainclothes Police, Body Guards, Ambulance

All belts come with a polymer insert,
in sizes 24" to 60"



We have a full line of Nylon
cases, made of High quality
Mildew resistant material
with ultra resistant stitching

HT505
Single Handcuff case



Canadian Leader in
Nylon Gear

Telephone: **1-888-709-4400**

Fax: **1-800-309-4779**

e-Mail: service@hi-tec.qc.ca



POLICE OFFICERS ONLY

*Thin Blue Line; Canadian
merchandise is available through:*

Whitmore & Hobbs Emergency Technologies

107 Shawglen Way SW • Calgary, AB T2Y 1Y9

Tel.: (403) 585-5102 • Fax: (403) 695-5900

intersec@shaw.ca • www.whitmorehobbs.ca



ACS®

Canada's Automated Photo Enforcement Leader

Jon Butcher

Director,

Canadian Operations

Public Sector Solutions Inc.

7th Floor, 10117 Jasper Ave • Edmonton, AB T5J 1W8

780.421.8840 ext. 222 • 780.425.0956 (fax)

jon.butcher@acs-inc.com

Get \$75 off
all i2 Certified Training



Quote Coupon Code **CACP08**

1-877-489-9985 www.trinustech.com



ingo

Since 1959

*Supplying the Highest Quality Uniform Sweaters
to Law Enforcement Personnel in Canada*

INGO GLOBAL INC.

57 Schaefer St.

Waterloo, ON N2L 4C4

Tel.: 519-884-8180 Fax: 519-884-0287

Toll Free: 1-877-617-5481

E-mail: ingo@ingosweaters.com

ACCESS CONTROL SYSTEMS

CVDS 32

BADGES/INSIGNIA

LabelNet, Inc. 36

BODY ARMOUR & PROTECTIVE CLOTHING

Bushnell Outdoor Products..... 32
 TEN4 Body Armor 46
 Whitmore & Hobbs Security Technologies 48

COLLEGES & UNIVERSITIES

Canadian Police College 31, 42
 Dalhousie University, College of Continuing Education..... 46

COMMISSIONAIRES

CALEA..... 34

COMPUTER FORENSICS (VIDEO ENHANCEMENT SOFTWARE)

Whitmore & Hobbs Security Technologies 19, 48

DISPATCH & RADIO COMMUNICATION PRODUCTS

Omni Provincial Electronics..... 50
 Priority Dispatch 6

DNA & DRUG TESTING

Maxxam Analytics, Inc. 20

DNA TESTING

Orchid Cellmark..... 46

EDUCATIONAL INSTITUTIONS

American Military University 17

ELECTRONIC CITATION ISSUANCE SOFTWARE

Groupe Techna, Inc. 19

EMERGENCY COMMUNICATIONS

Federal Signal Corp. 44

EMERGENCY LIGHTING

PowerFlare Corp..... 50
 Whitmore & Hobbs Security Technologies 19, 48

EMERGENCY VEHICLE EQUIPMENT

Whitmore & Hobbs Security Technologies 19, 48

FINGERPRINTING EQUIPMENT & SUPPLIES

Cogent Systems 20

FIREARMS

Sig Sauer, Inc. 26, 27

FLARES

PowerFlare Corp..... 50

FORENSIC LIGHTING EQUIPMENT

Whitmore & Hobbs Security Technologies 19, 48

IDENTIFICATION SYSTEMS

Sherlock AntiTheft Marking, Inc. 28

IN-CAR MOBILE DVR SYSTEMS

Whitmore & Hobbs Security Technologies 19, 48

IN-CAR MOBILE VIDEO SYSTEMS

MPH Industries, Inc. 48

INTERNAL AFFAIRS/ PROFESSIONAL STANDARDS UNIT SOFTWARE

CI Technologies, Inc..... 35

JOBS

Treaty Three Police Service..... 40

JUSTICE STUDIES PROGRAMS (PART-TIME)

University of Guelph-Humber 36

AmberHALO
 confidence in personal safety

24/7 incident management

aGARD
 confidence in community safety

AmberSAFE
 GPS Solutions For Life

- safe/unsafe zones
- 13 real-time active alerts & alarms
- digital date & time
- personal reminder settings
- real-time active reporting
- GPS/GSM world wide coverage
- location accuracy within 5m
- rechargeable lithium ion battery
- 24/7 web mapping
- 24/7 support center
- 24/7 alerts & alarm response
- 24/7 silent parole
- wearer dignity
- self governance
- non-invasive curfew notification
- improved case management
- reduced facility overcrowding
- password protected access for authorities

ask about our licensing/dealership opportunities

“Committed to Collaboration with Policing and Justice Partners”

To Register for your free Policing Partner access to AmberSAFE Incident Management Solution (AIMS)
 Contact Judge Sibbitt V.P. Business Development
905-265-3102 or 1-866-935-SAFE
www.angersafe.com

LED Flares...It Makes Sense!
 The PowerFlare PF-300 LED Electronic Safety Light
 Make it Part of Your Essential Equipment

Size: 4.25' diameter
 Waterproof - 10 Flashes!
 Weight: 7 lbs
 18 super-bright LED lights
 and 360° coverage
 12 User-selectable
 flash patterns

- HAZMAT, SAR & LZs
- Visible to 10 Miles at Night
- More Economical Than Flares
- Can Be Run Over With a Fire Truck!



PowerFlare

Call 409-393-2079
 For more info visit:
www.ledflaresolutions.com

CLASSIFIED

**DISPATCH & RADIO
 COMMUNICATION
 PRODUCTS**

**Omni Provincial Electronics
 (ONT.), Inc.**

1211 Gorham St., Unit 3
 Newmarket, ON L3Y 8Y3
 Phone: (866) 780-6792
 E-mail: ron-omni@rogers.com
 Web: www.omni-pro.ca

*Canadian Distributors of Two-Tone
 & Voice Pagers, Digital Pagers,
 Wireless Signs, Text to Voice
 Conversion pagers, Paging Systems,
 Two Way Mobiles and Portables
 and Base Stations and systems and
 accessories.*

**VEHICLE PARTITIONS
 & GUN MOUNTS**

Setina Manufacturing Co., Inc.

2926 Yelm Hwy. S.E.
 Olympia, WA 98501
 Phone: (360) 491-6197
 Fax: (360) 459-0729
 Toll Free: 1-800-426-2627
 E-mail: jsetina@setina.com
 Web: www.setina.com

*The leading manufacturer of law
 enforcement vehicle equipment
 for over 40 years. See us at www.
 setina.com for other quality Setina
 "Bodyguard" vehicle products.*

LIGHTING

Whelen Engineering Co., Inc. 12

LPR SOLUTIONS

Genetec, Inc. 47

MEDICAL EQUIPMENT

Zoll Medical Canada, Inc. 45
 Omni Provincial Electronics 50

MOBILE COMMUNICATION

Omni Provincial Electronics 50

**MOTORCYCLE UNIFORMS/ROAD
 RASH PROOF CLOTHING**

Whitmore & Hobbs Security
 Technologies 19, 48

MOTORCYCLES

BMW Motorrad Canada 13
 Deeley Harley-Davidson
 Canada Outside Back Cover

**ONLINE CITIZEN POLICE
 REPORTING**

Coplogic 24

**PHOTO/VIDEO/DIGITAL
 SPECIALISTS**

ACS Public Sector Solutions, Inc. 48

POLICE EQUIPMENT & SUPPLIES

Whitmore & Hobbs Security
 Technologies 19, 48

POLICE FORCE ACCESSORIES

Hi-tec Intervention, Inc. 48

**POLICE LEADERSHIP
 PROGRAMS**

Dalhousie University,
 College of Continuing Education 46

PRINTERS - PORTABLE

PENTAX Imaging Co. 43

PROTECTIVE APPAREL

MSA (Mine Safety
 Appliances Co.) Inside Back Cover

PUBLISHERS

Canada Law Book, a Division of the
 Cartwright Group Ltd. 20

RUGGED, MOBILE DEVICES

General Dynamics Itronix Corp. 30

SAFETY & SECURITY PRODUCTS

AmberSAFE 49

SCHEDULING SOFTWARE

InTime Solutions, Inc. 3

**SLASH PROOF GLOVES &
 CLOTHING**

Whitmore & Hobbs Security
 Technologies 19, 48

STEALTH BALLISTIC SHIELDS

Whitmore & Hobbs Security
 Technologies 19, 48

**TACTICAL & RIOT LIGHTING
 EQUIPMENT**

Whitmore & Hobbs Security
 Technologies 19, 48

**THE THIN BLUE LINE - FOR
 POLICE OFFICERS ONLY**

Whitmore & Hobbs Security
 Technologies 19, 48

THERMAL IMAGING

Infrared Technologies Canada 20

TRAINING - ANALYSIS

Trinus Technologies Inc.-Designated
 Canadian i2 Partner 48

UNIFORM SWEATERS

Ingo Global, Inc. 48

**VEHICLE MOUNTING SYSTEMS &
 DOCKING STATIONS**

Gamber Johnson 38

**VEHICLE PARTITIONS & GUN
 MOUNTS**

Setina Manufacturing Co., Inc. 50

WEAPON MOUNTS

Big Sky Racks, Inc. 27

WEAPON STORAGE

DDP Weapon Storage 9

WIRELESS COMMUNICATIONS

Glentel, Inc. 17
 Omni Provincial Electronics 50
 M/A-COM Wireless Systems .. Inside Front Cover
 Panasonic Canada, Inc. 37

**WIRELESS DATA
 TRANSMISSIONS**

Omni Provincial Electronics 50

WIRELESS VIDEO

Tactical Electronics 4

PROTECTING PROTECTORS

MSA POLICE LINE

MSA

The Safety Company





THE LEGEND ROLLS ON™

For 100 years, the Harley-Davidson Motor Company has earned a strong reputation for providing police motorcycles of unparalleled reliability and safety. With a 103 cubic inch engine, a six-speed transmission and plenty of range with a six gallon fuel tank, Harley-Davidson® Police motorcycles set the standard for commanding power and superior performance. And the optional ABS system is a state-of-the-art braking system that can handle any road conditions.

Ride the legend. A Harley-Davidson® Police motorcycle.

For more information, please contact Pat Kealey, Fleet Sales Manager
613-792-4146 or at patkealey@deeley.com.



With the purchase of any new Harley-Davidson® model from an authorized Canadian Harley-Davidson® Retailer, you will receive a free, full one-year membership in H.O.G.® We support the Canada Safety Council Rider Training Program. Always ride with a helmet. Ride defensively. Distributed exclusively in Canada by Deeley Harley-Davidson® Canada, Richmond and Concord. Deeley Harley-Davidson® Canada is a proud sponsor of Muscular Dystrophy Canada. ©2007 H-D.